



JIGE INTERNATIONAL – 25 rue du dépôt – 55800 REVIGNY SUR ORNAIN – FRANCE
Tél. : (33)0/3 29 75 10 10 – (33) 0/3 29 75 13 13

PROJET N°

9936

CLIENT

Adaptation d'un équipement
Equipment mounting
Sur véhicule / On Vehicle

SOLOMATIC 6T5 STANDARMATIC 3T

MAN TGM18 290BL DK E6 6175

Longueur utile aux butoirs
Platform usable length at rubber defenses

7 150 mm

Longueur utile étage aux butoirs
Upper deck usable length at rubber defenses

mm

Largeur utile plateau
Platform usable width

2 400 mm

Largeur utile étage
Upper deck usable width

mm

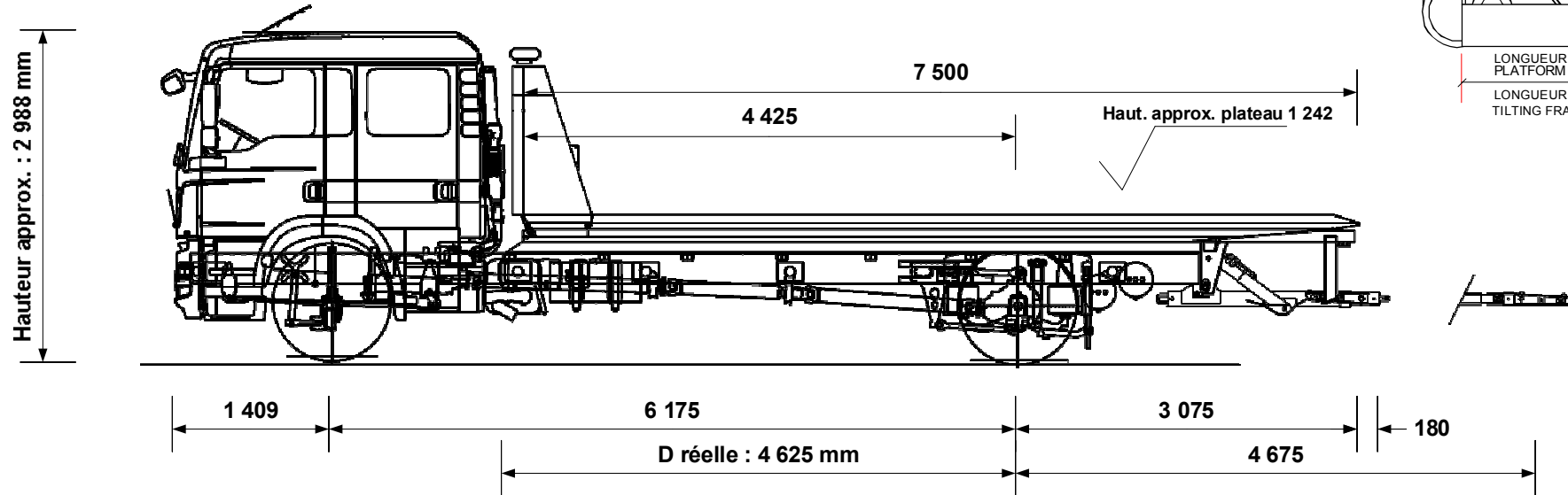
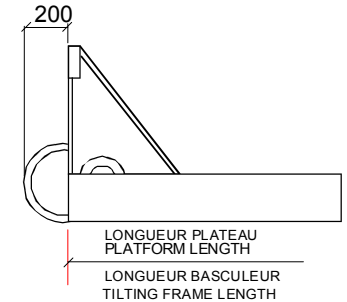

Charge utile du panier ext. sortie MAX 1 700 kg

Charge utile MAX du plateau 6 500 kg

Angle de chargement (degré)
Loading angle (degree)

De 5.0 ° à 7.0 °

P.T.C / G.V.W.	18 000 kg
Poids châssis cabine Chassis cab weight	6 062 kg
Nombre de passagers Number passengers	7
Largeur hors tout Overall width	2 500 mm
Longueur hors tout Overall length	10 839 mm
Charge utile Payload	7 709 kg
Poids équipement Equipment weight	4 229 kg

Répartition des poids Weight distribution	ESSIEU AV FRONT AXLE	ESSIEU AR REAR AXLE
Charge maxi admissible Maxi load permitted	7 100 kg	11 500 kg
Poids camion avec équipement (PCE) Truck and equipment weight (TEW)	4 614 kg	5 676 kg
PCE + Charge utile + Chauffeur TEW + Payload + Driver	5 307 kg	12 693 kg
PCE + Charge utile + Passagers TEW + Payload + Passengers	5 721 kg	12 279 kg
SURCHARGE OVERLOAD	kg	779 kg

CARTE BLANCHE (charge utile au panier)

Extension sortie à Extension out	4 675 mm
Chauffeur seul à vide Underlift payload, driver only	1 700 kg
Chauffeur seul, avec 1 000 kg sur le plateau Driver only with 1 000 kg on platform	1 700 kg
Avec 7 passagers, avec 1 000 kg sur le plateau 7 passengers with 1 000 kg on platform	1 700 kg
	kg

Tous ces paramètres peuvent varier en fonction du poids réel, du châssis cabine et des options, ils sont donnés à titre indicatif et ne peuvent en aucun cas engager la société JIGE INTERNATIONAL.
Ce plan est notre propriété. Il ne peut être utilisé ou communiqué sans notre accord.

All the mesures, weights and parameters given in this data sheet can vary according to chassis cab conformation and are considered as an approaching information where JIGE INTERNATIONAL cannot be held responsible.
This print contains confidential information and is our sole property and is not to be reproduced without our authorization.