



JIGE INTERNATIONAL – 25 rue du dépôt – 55800 REVIGNY SUR ORNAIN – FRANCE  
Tél. : (33)0/3 29 75 10 10 – (33) 0/3 29 75 13 13

PROJET N° 9739  
CLIENT  
Adaptation d'un équipement  
Equipment mounting  
Sur véhicule / On Vehicle

SIMPLEX 3T5 ATTELAGE REGLABLE  
RENAULT D 7.5 L4 BVM 180E6 3900

Longueur utile aux butoirs  
Platform usable length at rubber defenses

5 350 mm

Longueur utile étage aux butoirs  
Upper deck usable length at rubber defenses

mm

Largeur utile plateau  
Platform usable width

2 200 mm

Largeur utile étage  
Upper deck usable width

mm

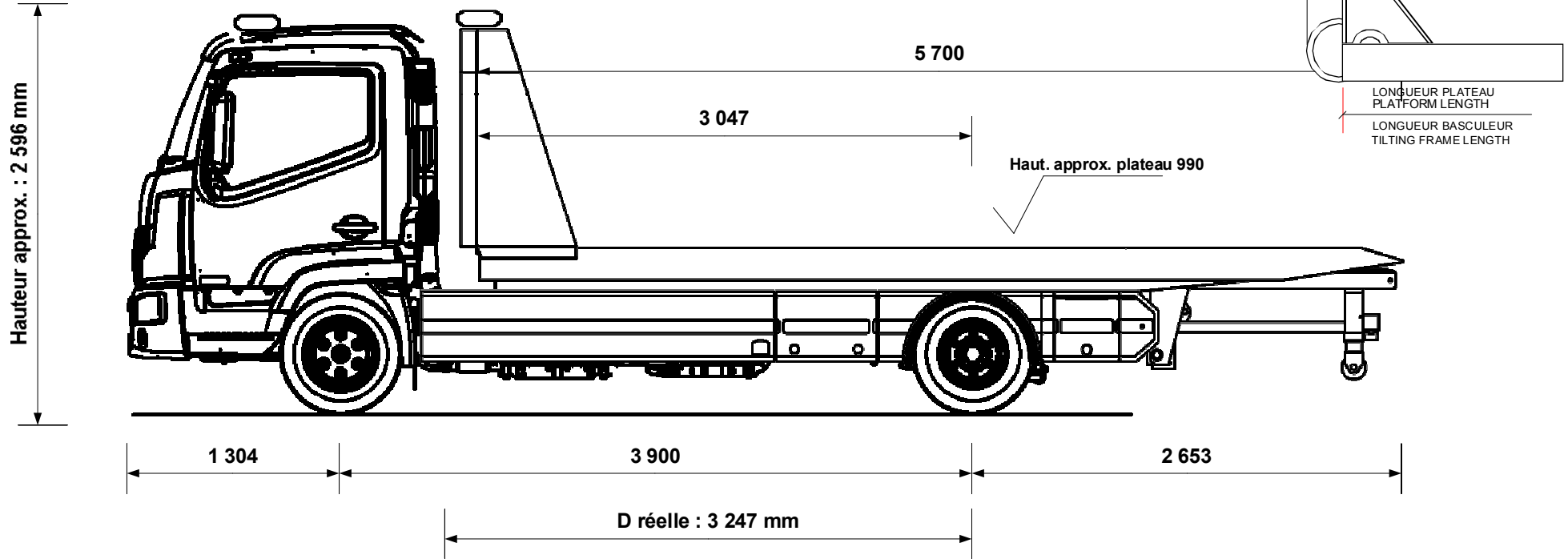

D réelle : 3 247 mm

Angle de chargement avec Right  
Angle 7.5 °

Angle de chargement (degré)  
Loading angle (degree) 12.0 °

Charge utile du panier, extension sortie (A) 00 kg  
N passagers et 1000kg sur plateau  
Underlift payload, extension out  
N passengers and 100kg on platform

Avec 1 000 kg Sur le plateau  
With On the platform

Avec 0 kg Sur étage  
With On the upper deck

Pour A, la masse restante sur l'(es) essieu(x) avant est de 2 770 kg  
For A value, the remaining weight on front axle is

P.T.C / G.V.W. 7 500 kg

Poids châssis cabine 2 995 kg  
Chassis cab weight

Nombre de passagers 3  
Number passengers

Largeur hors tout 2 300 mm  
Overall width

Longueur hors tout 7 857 mm  
Overall length

Charge utile 2 147 kg  
Payload

Poids équipement 2 358 kg  
Equipment weight

Répartition des poids Weight distribution	ESSIEU AV FRONT AXLE	ESSIEU AR REAR AXLE
Charge maxi admissible Maxi load permitted	3 100 kg	5 100 kg
Poids camion avec équipement (PCE) Truck and equipment weight (TEW)	2 545 kg	2 808 kg
PCE + Charge utile + Chauffeur TEW + Payload + Driver	2 631 kg	4 869 kg
PCE + Charge utile + Passagers TEW + Payload + Passengers	2 781 kg	4 719 kg
<b>SURCHARGE OVERLOAD</b>	kg	kg

**Charge utile du panier ext. sortie MAX kg**

Tous ces paramètres peuvent varier en fonction du poids réel, du châssis cabine et des options, ils sont donnés à titre indicatif et ne peuvent en aucun cas engager la société JIGE INTERNATIONAL.  
Ce plan est notre propriété. Il ne peut être utilisé ou communiqué sans notre accord.

All the mesures, weights and parameters given in this data sheet can vary according to chassis cab conformation and are considered as an approaching information where JIGE INTERNATIONAL cannot be held responsible.  
This print contains confidential information and is our sole property and is not to be reproduced without our authorization.