



JIGE INTERNATIONAL – 25 rue du dépôt – 55800 REVIGNY SUR ORNAIN – FRANCE  
Tél. : (33)0/3 29 75 10 10 – (33) 0/3 29 75 13 13

PROJET N° 9450  
CLIENT BOOI  
Adaptation / Sur véhicule /  
Equipment mounting  
Sur véhicule / On Vehicle

9450  
BOOI  
SIMPLEX 10T SOLOMATIC  
MAN TGS41.430 8X8 BB CM 5400

15 avril 2013

Longueur utile aux butoirs  
Platform usable length at rubber defenses

7 560 mm

Longueur utile étage aux butoirs  
Upper deck usable length at rubber defenses

mm

Largeur utile plateau  
Platform usable width

2 500 mm

Largeur utile étage  
Upper deck usable width

mm

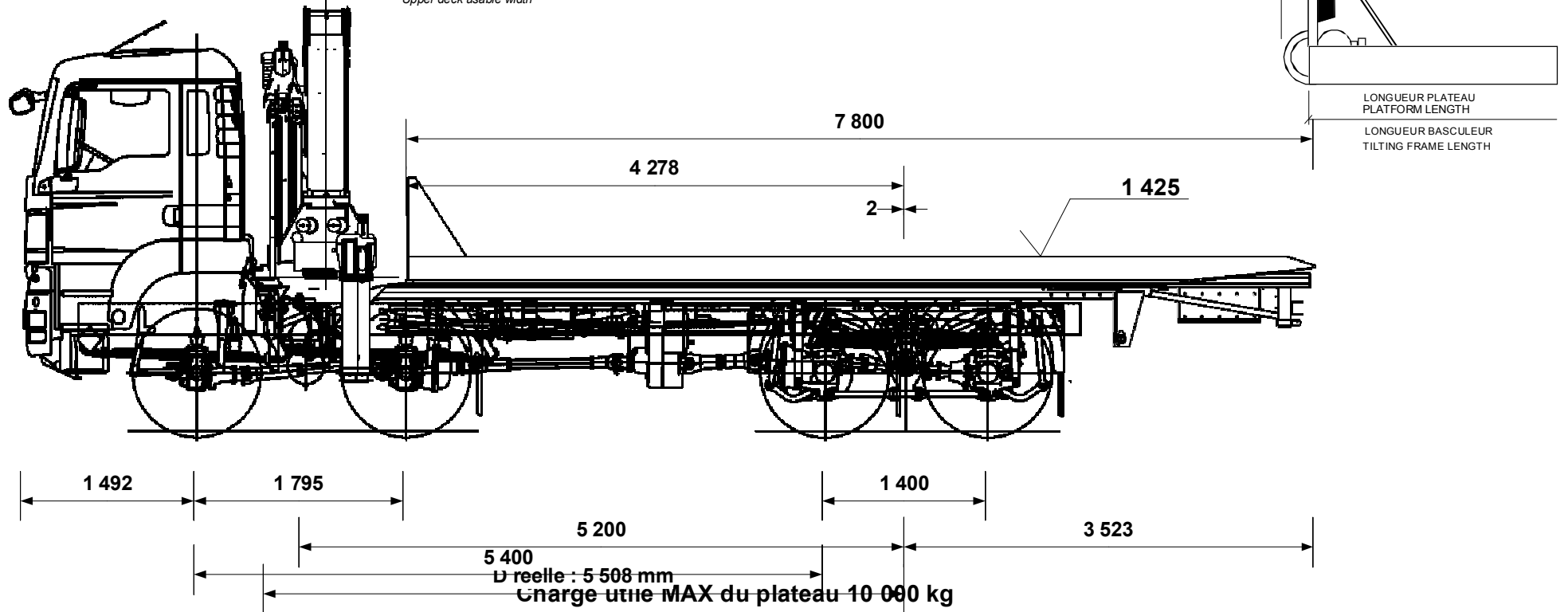

P.T.C / G.V.W.	<b>32 000</b> kg
Poids châssis cabine Chassis cab weight	<b>10 115</b> kg
Nombre de passagers Number passengers	<b>2</b>
Largeur hors tout Overall width	<b>2 600</b> mm
Longueur hors tout Overall length	<b>11 112</b> mm
Charge utile Payload	<b>11 713</b> kg
Poids équipement Equipment weight	<b>10 187</b> kg

Répartition des poids Weight distribution	ESSIEU AV FRONT AXLE	ESSIEU AR REAR AXLE
Charge maxi admissible Maxi load permitted	<b>16 000</b> kg	<b>23 000</b> kg
Poids camion avec équipement (PCE) Truck and equipment weight (TEW)	<b>11 829</b> kg	<b>8 458</b> kg
PCE + Charge utile + Chauffeur TEW + Payload + Driver	<b>12 493</b> kg	<b>19 507</b> kg
PCE + Charge utile + Passagers TEW + Payload + Passengers	<b>12 578</b> kg	<b>19 422</b> kg
<b>SURCHARGE OVERLOAD</b>	kg	kg

Angle de chargement (degré)  
Loading angle (degree)

**De 5.00 ° à 7.00 °**

Charge utile du panier, extension sortie (A) kg  
N passagers et 1000kg sur plateau  
Underlift payload, extension out  
N passengers and 100kg on platform

Avec **2 000** kg Sur le plateau  
With On the platform

Avec **0** kg Sur étage  
With On the upper deck

Pour A, la masse restante sur l'(es) essieu(x) avant est de kg  
For A value, the remaining weight on front axle is

Tous ces paramètres peuvent varier en fonction du poids réel, du châssis cabine et des options, ils sont donnés à titre indicatif et ne peuvent en aucun cas engager la société JIGE INTERNATIONAL.  
Ce plan est notre propriété. Il ne peut être utilisé ou communiqué sans notre accord.

All the measures, weights and parameters given in this data sheet can vary according to chassis cab conformation and are considered as an approaching information where JIGE INTERNATIONAL cannot be held responsible.  
This print contains confidential information and is our sole property and is not to be reproduced without our authorization.