



JIGE INTERNATIONAL – 25 rue du dépôt – 55800 REVIGNY SUR ORNAIN – FRANCE  
Tél. : (33)0/3 29 75 10 10 – (33) 0/3 29 75 13 13

PROJET N° 8760  
CLIENT GGE MATTEI  
Adaptation d'un équipement  
*Equipment mounting*  
Sur véhicule / *On Vehicle*

8760  
GGE MATTEI  
SIMPLEX 8T SOLOMATIC ECOMATIC 4T  
IVECO ML190EL25P BR 5670

21 février 2011

Longueur utile aux butoirs  
*Platform usable length at rubber defenses*

**7 250 mm**

Longueur utile étage aux butoirs  
*Upper deck usable length at rubber defenses*

mm

Largeur utile plateau  
*Platform usable width*

**2 400 mm**

Largeur utile étage  
*Upper deck usable width*

mm

EN RAISON DE LA SURCHARGE SUR L'ESSIEU ARRIERE,  
LE PTC SERA MINORE DE 550 KG ENVIRON  
D'OU UNE CHARGE UTILE DE 6100 KG ENVIRON.

7 600

4 420

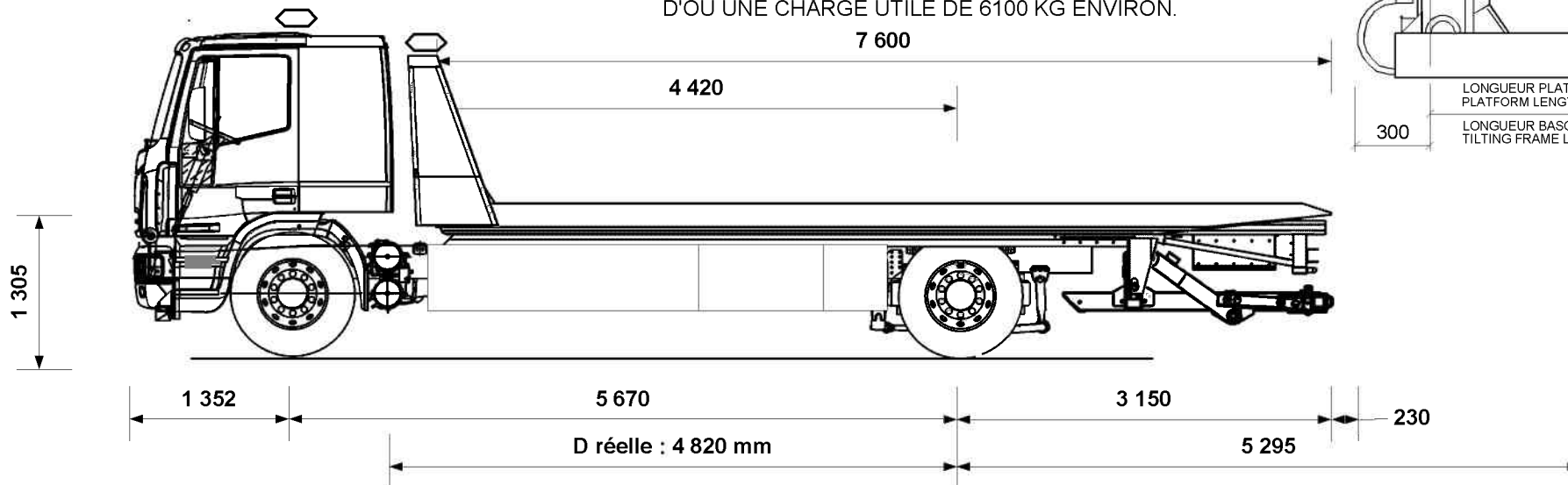
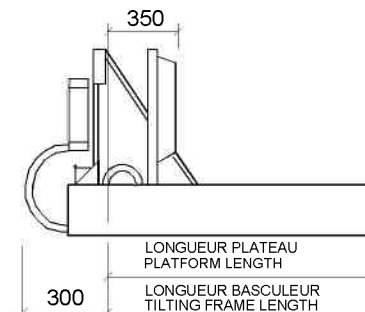

P.T.C / G.V.W.	<b>19 000 kg</b>
Poids châssis cabine <i>Chassis cab weight</i>	<b>5 984 kg</b>
Nombre de passagers <i>Number passengers</i>	<b>6</b>
Largeur hors tout <i>Overall width</i>	<b>2 500 mm</b>
Longueur hors tout <i>Overall length</i>	<b>10 432 mm</b>
Charge utile <i>Payload</i>	<b>6 665 kg</b>
Poids équipement <i>Equipment weight</i>	<b>6 351 kg</b>

Répartition des poids <i>Weight distribution</i>	ESSIEU AV FRONT AXLE	ESSIEU AR REAR AXLE
Charge maxi admissible <i>Maxi load permitted</i>	<b>7 500 kg</b>	<b>13 000 kg</b>
Poids camion avec équipement (PCE) <i>Truck and equipment weight (TEW)</i>	<b>4 567 kg</b>	<b>7 768 kg</b>
PCE + Charge utile + Chauffeur <i>TEW + Payload + Driver</i>	<b>5 162 kg</b>	<b>13 838 kg</b>
PCE + Charge utile + Passagers <i>TEW + Payload + Passengers</i>	<b>5 457 kg</b>	<b>13 543 kg</b>
<b>SURCHARGE OVERLOAD</b>	kg	<b>543 kg</b>

Angle de chargement (degré)  
Loading angle (degree) **De 5.00 ° à 7.00 °**

Charge utile du panier, extension sortie (A) **2 480 kg**  
N passagers et 1000kg sur plateau  
*Underlift payload, extension out*  
N passengers and 100kg on platform

Avec **1 000 kg** Sur le plateau  
With On the platform

Avec **0 kg** Sur étage  
With On the upper deck

Pour A, la masse restante sur l'(es) essieu(x) avant est de **2 654 kg**  
*For A value, the remaining weight on front axle is*

**Charge utile du panier ext. sortie MAX 2 000 kg**

Tous ces paramètres peuvent varier en fonction du poids réel, du châssis cabine et des options, ils sont donnés à titre indicatif et ne peuvent en aucun cas engager la société JIGE INTERNATIONAL.  
Ce plan est notre propriété. Il ne peut être utilisé ou communiqué sans notre accord.

All the measures, weights and parameters given in this data sheet can vary according to chassis cab conformation and are considered as an approaching information where JIGE INTERNATIONAL cannot be held responsible.  
This print contains confidential information and is our sole property and is not to be reproduced without our authorization.