



JIGE INTERNATIONAL – 25 rue du dépôt – 55800 REVIGNY SUR ORNAIN – FRANCE  
Tél. : (33)0/3 29 75 10 10 – (33) 0/3 29 75 13 13

PROJET N° 8577

CLIENT

Adaptation d'un équipement  
Equipment mounting  
Sur véhicule / On Vehicle

SIMPLEX 5T - BEAVER BRAS MINIMATIC

NISSAN ATL 140 80 3900

Longueur utile aux butoirs  
Platform usable length at rubber defenses

**5 350 mm**

Longueur utile étage aux butoirs  
Upper deck usable length at rubber defenses

mm

Largeur utile plateau  
Platform usable width

**2 100 mm**

Largeur utile étage  
Upper deck usable width

mm

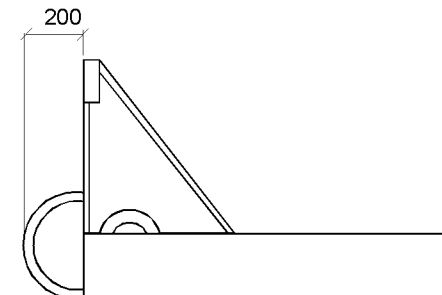

LONGUEUR PLATEAU  
PLATFORM LENGTH

LONGUEUR BASCULEUR  
TILTING FRAME LENGTH

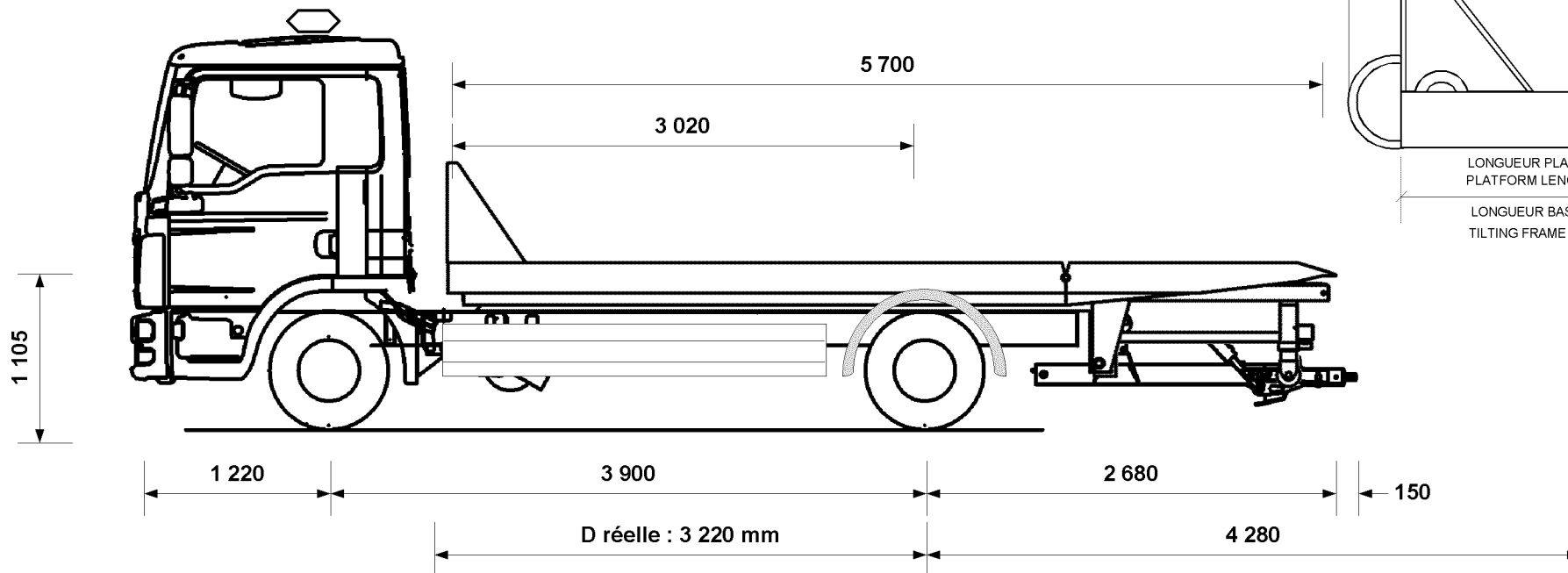

P.T.C / G.V.W. **7 990 kg**

Poids châssis cabine  
Chassis cab weight **3 120 kg**

Nombre de passagers  
Number passengers **3**

Largeur hors tout  
Overall width **2 200 mm**

Longueur hors tout  
Overall length **7 950 mm**

Charge utile  
Payload **2 026 kg**

Poids équipement  
Equipment weight **2 844 kg**

Répartition des poids Weight distribution	ESSIEU AV FRONT AXLE	ESSIEU AR REAR AXLE
Charge maxi admissible Maxi load permitted	<b>3 000 kg</b>	<b>5 600 kg</b>
Poids camion avec équipement (PCE) Truck and equipment weight (TEW)	<b>2 268 kg</b>	<b>3 696 kg</b>
PCE + Charge utile + Chauffeur TEW + Payload + Driver	<b>2 341 kg</b>	<b>5 649 kg</b>
PCE + Charge utile + Passagers TEW + Payload + Passengers	<b>2 491 kg</b>	<b>5 499 kg</b>
<b>SURCHARGE OVERLOAD</b>	<b>kg</b>	<b>kg</b>

Angle de chargement (degré)  
Loading angle (degree)

**De 7.00 ° à 12.00**

Charge utile du panier, extension sortie (A) **471 kg**  
N passagers et 1000kg sur plateau  
Underlift payload, extension out  
N passengers and 100kg on platform

Avec **1 000 kg** Sur le plateau  
With On the platform

Avec **0 kg** Sur étage  
With On the upper deck

Pour A, la masse restante sur l'(es) essieu(x) avant est de **1 975 kg**  
For A value, the remaining weight on front axle is

Tous ces paramètres peuvent varier en fonction du poids réel, du châssis cabine et des options, ils sont donnés à titre indicatif et ne peuvent en aucun cas engager la société JIGE INTERNATIONAL.  
Ce plan est notre propriété. Il ne peut être utilisé ou communiqué sans notre accord.

All the measures, weights and parameters given in this data sheet can vary according to chassis cab conformation and are considered as an approaching information where JIGE INTERNATIONAL cannot be held responsible.  
This print contains confidential information and is our sole property and is not to be reproduced without our authorization.