



JIGE INTERNATIONAL –
25 rue du dépôt – 55800
REVIGNY SUR ORNAIN –
FRANCE
Tél. : (33)0/3 29 75 10 10 –
(33) 0/3 29 75 13 13

PROJET N°

14319

26/11/2024

CLIENT

DEMO EXPORT

Adaptation d'un équipement
Equipment mounting
Sur véhicule / *On Vehicle*

SIMPLEX 5T ADV_STANDARMATIC 3T

MERCEDES ATEGO 1224VL48P EURO 6 _ REF2 4820

Longueur utile aux butoirs
Platform usable length at rubber defenses

6 040 mm

Largeur utile plateau
Platform usable width

2 370 mm

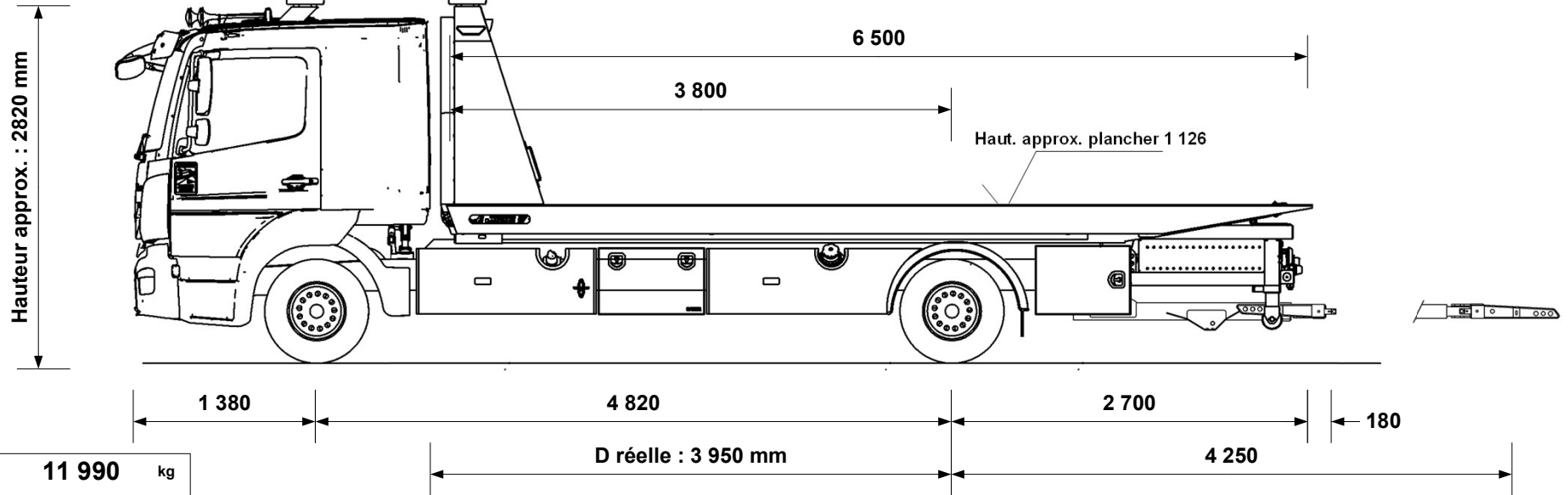

P.T.C / G.V.W.	11 990	kg
Poids de la Dépanneuse <i>Wrecker weight</i>	8 400	kg
Charge utile <i>Payload</i>	3590	kg

Poids châssis à vide <i>Chassis cab weight</i>	4 680	kg
Poids équipement <i>Equipment weight</i>	3 720	kg

Nombre de passagers <i>Number passengers</i>	6
---	----------

Hauteur châssis route (mm)	850
----------------------------	------------

Largeur flancs pneumatiques arrière (mm)	2 325
---	--------------

Longueur X Largeur (hors tout) (mm) <i>Overall width x Overall length</i>	9 080 X 2 400
--	----------------------

D réelle : 3 950 mm

Angle de chargement avec Right
Angle
Angle de chargement (degré)
Loading angle (degree)

6.4 °
10.9 °

Répartition des poids <i>Weight distribution</i>	ESSIEU AV <i>FRONT AXLE</i>	ESSIEU AR <i>REAR AXLE</i>
Charge maxi admissible <i>Maxi load permitted</i>	4 400 kg	8 100 kg
Poids à vide camion avec équipement (PCE) <i>Truck and equipment weight (TEW)</i>	3 669 kg	4 731 kg
PCE + Charge utile + Chauffeur <i>TEW + Payload + Driver</i>	3 982 kg	8 008 kg
PCE + Charge utile + Passagers <i>TEW + Payload + Passengers</i>	4 297 kg	7 693 kg
SURCHARGE OVERLOAD	kg	kg

CARTE BLANCHE (charge utile au panier)

Extension sortie à <i>Extension out</i>	4 250 mm
Chauffeur seul à vide <i>Underlift payload, driver only</i>	1 700 kg
Chauffeur seul, avec 1 000 kg sur le plateau <i>Driver only with 1 000 kg on platform</i>	1 297 kg
Avec 6 passagers, avec 1 000 kg sur le plateau <i>6 passengers with 1 000 kg on platform</i>	1 278 kg
	kg

Tous ces paramètres peuvent varier en fonction des données réelles, du châssis cabine et des options, ils sont donnés à titre indicatif et ne peuvent en aucun cas engager la société JIGE INTERNATIONAL. Ce plan est notre propriété. Il ne peut être utilisé ou communiqué sans notre accord.

Tolérances : +/- 50mm et +/- 50kg (sous réserve données constructeur)

All the mesures, weights and parameters given in this data sheet can vary according to chassis cab conformation and are considered as an approaching information where JIGE INTERNATIONAL cannot be held responsible. This print contains confidential information and is our sole property and is not to be reproduced without our authorization.