



**JIGE INTERNATIONAL**  
25 rue du dépôt  
55800 REVIGNY SUR ORNAIN  
FRANCE  
Tél : 03.29.75.10.10 / 03.29.75.13.13

par **Mauer**  
TECHNIQUE

COMMANDE N° 13823

CLIENT  
Adaptation d'un équipement  
Equipment mounting  
Sur véhicule / On Vehicle

SIMPLEX 3T5 MINIMATIC 2T  
ISUZU NPR75L - CD 4475

Longueur utile aux butoirs  
Platform usable length at rubber defenses

**4 940 mm**

Largeur utile plateau  
Platform usable width

**2 170 mm**

ATTENTION COMPTE TENU DE LA MASSE A VIDE DE VOTRE  
DEPANNEUSE LE VEHICULE SERA EN 3 PLACES ASSISES DANS LA  
CONFIGURATION 1000KG /N PASSAGERS POUR AVOIR LA CAPACITE  
DE 350KG REGLEMENTAIRE AU PANIER (CARTE BLANCHE)

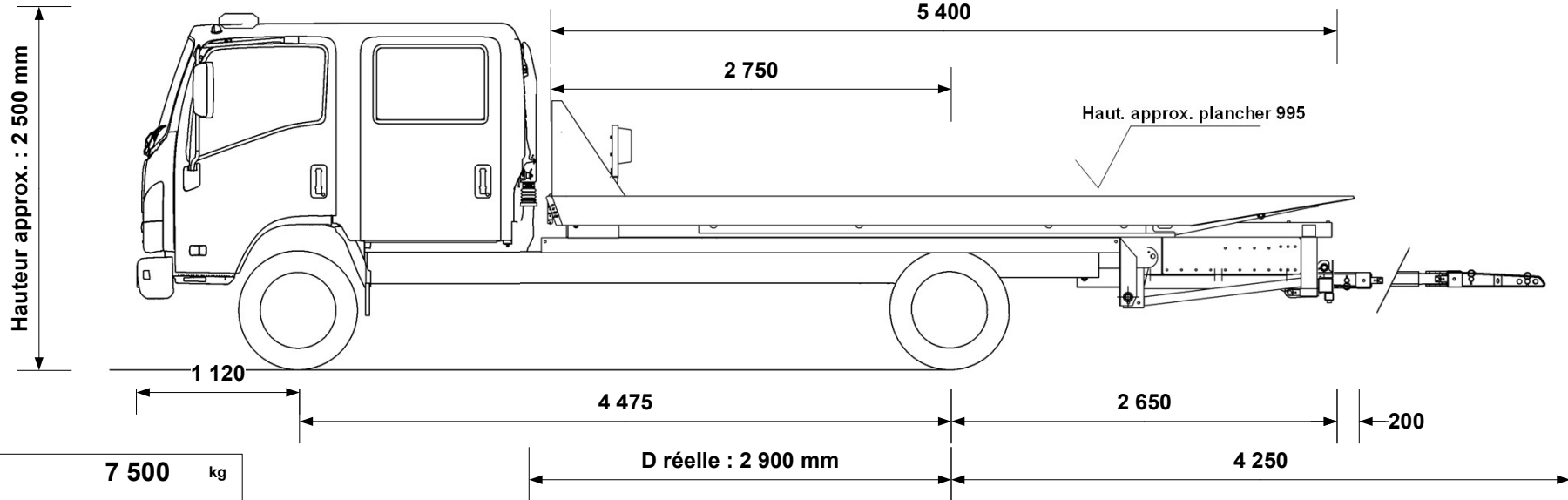

P.T.C / G.V.W.	<b>7 500</b>	kg
Poids de la Dépanneuse Wrecker weight	<b>5 880</b>	kg
Charge utile Payload	<b>1137</b>	kg

Poids châssis à vide Chassis cab weight	<b>3 111</b>	kg
Poids équipement Equipment weight	<b>2 637</b>	kg

Nombre de passagers Number passengers	<b>7</b>
--	----------

Hauteur châssis route (mm)	<b>820</b>
----------------------------	------------

Largeur flancs pneumatiques arrière (mm)	<b>2 150</b>
---	--------------

Longueur X Largeur (hors tout) (mm) Overall width x Overall length	<b>8 395 X 2 200</b>
---	----------------------

Répartition des poids Weight distribution	ESSIEU AV FRONT AXLE	ESSIEU AR REAR AXLE
Charge maxi admissible Maxi load permitted	<b>3 100</b> kg	<b>6 000</b> kg
Poids à vide camion avec équipement (PCE) Truck and equipment weight (TEW)	<b>2 200</b> kg	<b>3 681</b> kg
PCE + Charge utile + Chauffeur TEW + Payload + Driver	<b>2 212</b> kg	<b>5 295</b> kg
PCE + Charge utile + Passagers TEW + Payload + Passengers	<b>2 637</b> kg	<b>4 863</b> kg
<b>SURCHARGE OVERLOAD</b>	kg	kg

Angle de chargement avec Right  
Angle **8.8 °**  
Angle de chargement (degré)  
Loading angle (degree) **12.9 °**

**CARTE BLANCHE (charge utile au panier)**

Extension sortie à Extension output	<b>4 250</b> mm
Chauffeur seul à vide Underlift payload, driver only	<b>1 310</b> kg

Tous ces paramètres peuvent varier en fonction des données réelles, du châssis cabine et des options, ils sont donnés à titre indicatif et ne peuvent en aucun cas engager la société JIGE INTERNATIONAL. Ce plan est notre propriété. Il ne peut être utilisé ou communiqué sans notre accord.

Tolérances : +/- 50mm et +/- 50kg (sous réserve données constructeur)  
**CALCULS CONFORMES A L'ARRETE DU 27/06/2024**

All the measures, weights and parameters given in this data sheet can vary according to chassis cab conformation and are considered as an approaching information where JIGE INTERNATIONAL cannot be held responsible. This print contains confidential information and is our sole property and is not to be reproduced without our authorization.