



JIGE INTERNATIONAL –
25 rue du dépôt – 55800
REVIGNY SUR ORNAIN –
FRANCE
Tél. : (33)0/3 29 75 10 10 –
(33) 0/3 29 75 13 13

COMMANDE N°
13455
CLIENT
JIGE DEMO
Adaptation d'un équipement
Equipment mounting
Sur véhicule / *On Vehicle*

30 octobre 2023
SIMPLEX 5T RIGHT ANGLE STANDARMATIC 3T
RENAULT D13MED P4X2 280E6 CD 5300

Longueur utile aux butoirs
Platform usable length at rubber defenses

6 040 mm

Largeur utile plateau
Platform usable width

2 370 mm

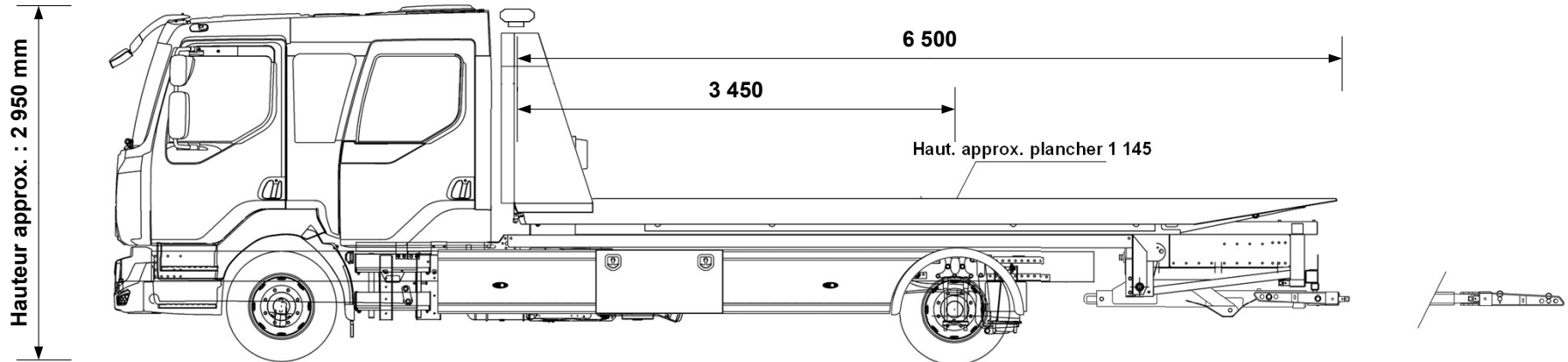

Hauteur approx. : 2 950 mm

| | | |
|--|----------------------|----|
| P.T.C / G.V.W. | 13 000 | kg |
| Poids de la Dépanneuse <i>Wrecker weight</i> | 9 280 | kg |
| Charge utile <i>Payload</i> | 3720 | kg |
| Poids châssis à vide <i>Chassis cab weight</i> | 5 582 | kg |
| Poids équipement <i>Equipment weight</i> | 3 706 | kg |
| Nombre de passagers <i>Number passengers</i> | 7 | |
| Hauteur châssis route (mm) | 886 | |
| Largeur flancs pneumatiques arrière (mm) | 2 384 | |
| Longueur X Largeur (hors tout) (mm) <i>Overall width x Overall length</i> | 9 859 X 2 400 | |

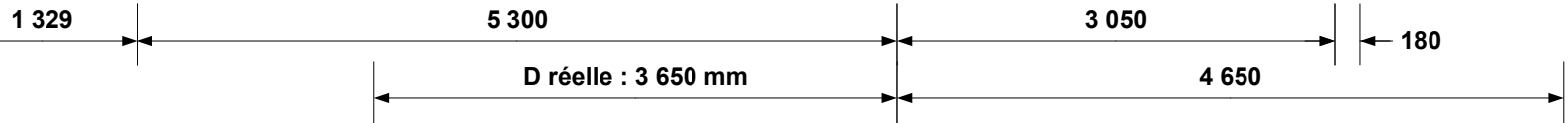

| Répartition des poids <i>Weight distribution</i> | ESSIEU AV <i>FRONT AXLE</i> | ESSIEU AR <i>REAR AXLE</i> |
|--|--------------------------------|-------------------------------|
| Charge maxi admissible <i>Maxi load permitted</i> | 5 000 kg | 9 440 kg |
| Poids à vide camion avec équipement (PCE) <i>Truck and equipment weight (TEW)</i> | 3 900 kg | 5 380 kg |
| PCE + Charge utile + Chauffeur <i>TEW + Payload + Driver</i> | 3 958 kg | 9 042 kg |
| PCE + Charge utile + Passagers <i>TEW + Payload + Passengers</i> | 4 347 kg | 8 653 kg |
| SURCHARGE OVERLOAD | kg | kg |

Angle de chargement avec Right
Angle **6.3°**
Angle de chargement (degré)
Loading angle (degree) **11.2°**

CARTE BLANCHE (charge utile au panier)

| | |
|---|-----------------|
| Extension sortie à <i>Extension out</i> | 4 650 mm |
| Chauffeur seul à vide <i>Underlift payload, driver only</i> | 1 700 kg |
| Chauffeur seul, avec 1 000 kg sur le plateau <i>Driver only with 1 000 kg on platform</i> | 1 629 kg |
| Avec 7 passagers, avec 1 000 kg sur le plateau <i>7 passengers with 1 000 kg on platform</i> | 1 595 kg |

Tous ces paramètres peuvent varier en fonction des données réelles, du châssis cabine et des options, ils sont donnés à titre indicatif et ne peuvent en aucun cas engager la société JIGE INTERNATIONAL. Ce plan est notre propriété. Il ne peut être utilisé ou communiqué sans notre accord.

Tolérances : +/- 50mm et +/- 50kg (sous réserve données constructeur)

All the mesures, weights and parameters given in this data sheet can vary according to chassis cab conformation and are considered as an approaching information where JIGE INTERNATIONAL cannot be held responsible. This print contains confidential information and is our sole property and is not to be reproduced without our authorization.