



JIGE INTERNATIONAL –
25 rue du dépôt – 55800
REVIGNY SUR ORNAIN –
FRANCE
Tél. : (33)0/3 29 75 10 10 –
(33) 0/3 29 75 13 13

COMMANDE N°

12753

CLIENT

Adaptation d'un équipement
Equipment mounting
Sur véhicule / *On Vehicle*

SIMPLEX 5T RIGHT ANGLE STANDARMATIC 3T

MAN TGL 12.250 4x2 BL E6d 4850

Longueur utile aux butoirs
Platform usable length at rubber defenses

6 040 mm

Largeur utile plateau
Platform usable width

2 370 mm

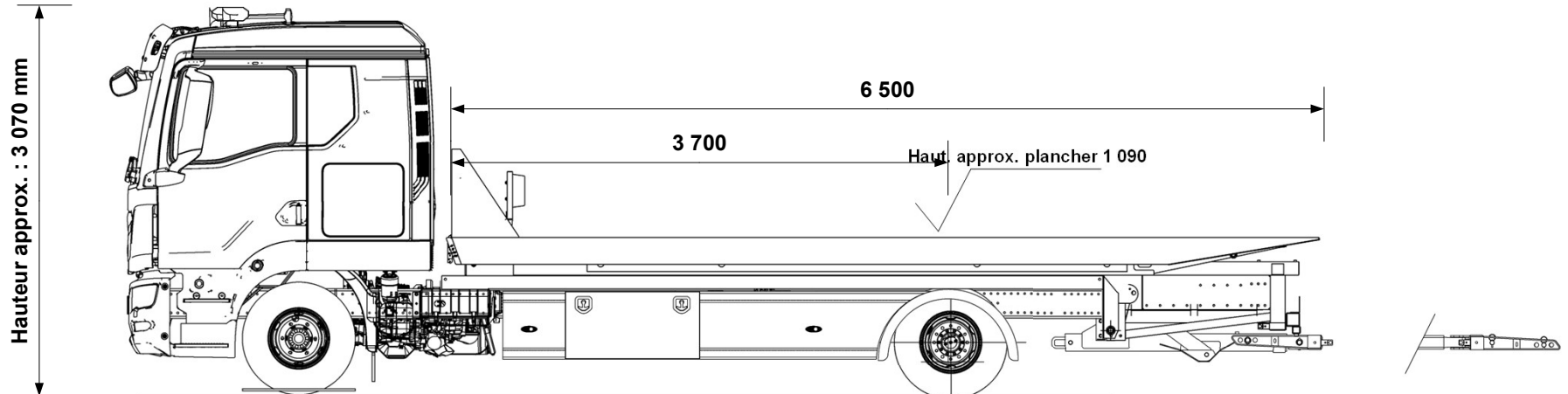

P.T.C / G.V.W.	11 990	kg
Poids de la Dépanneuse <i>Wrecker weight</i>	8 500	kg
Charge utile <i>Payload</i>	3490	kg

Poids châssis à vide <i>Chassis cab weight</i>	4 779	kg
Poids équipement <i>Equipment weight</i>	3 529	kg

Nombre de passagers <i>Number passengers</i>	6
---	----------

Hauteur châssis route (mm)	800
----------------------------	------------

Largeur flancs pneumatiques arrière (mm)	2 240
---	--------------

Longueur X Largeur (hors tout) (mm) <i>Overall width x Overall length</i>	9 105 X 2 400
--	----------------------

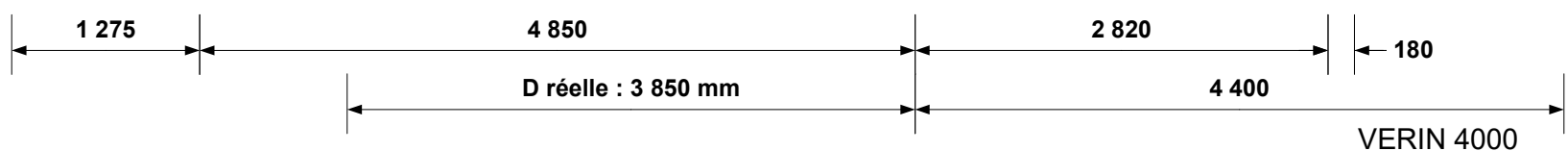

Angle de chargement avec Right
Angle **6.4°**
Angle de chargement (degré)
Loading angle (degree) **10.4°**

Répartition des poids <i>Weight distribution</i>	ESSIEU AV <i>FRONT AXLE</i>	ESSIEU AR <i>REAR AXLE</i>
Charge maxi admissible <i>Maxi load permitted</i>	4 700 kg	8 200 kg
Poids à vide camion avec équipement (PCE) <i>Truck and equipment weight (TEW)</i>	3 680 kg	4 819 kg
PCE + Charge utile + Chauffeur <i>TEW + Payload + Driver</i>	3 914 kg	8 076 kg
PCE + Charge utile + Passagers <i>TEW + Payload + Passengers</i>	4 233 kg	7 757 kg
SURCHARGE OVERLOAD	kg	kg

CARTE BLANCHE (charge utile au panier)

Extension sortie à <i>Extension out</i>	4 400 mm
Chauffeur seul à vide <i>Underlift payload, driver only</i>	1 700 kg
Chauffeur seul, avec 1 000 kg sur le plateau <i>Driver only with 1 000 kg on platform</i>	1 274 kg
Avec 6 passagers, avec 1 000 kg sur le plateau <i>6 passagers with 1 000 kg on platform</i>	1 253 kg

Tous ces paramètres peuvent varier en fonction des données réelles, du châssis cabine et des options, ils sont donnés à titre indicatif et ne peuvent en aucun cas engager la société JIGE INTERNATIONAL. Ce plan est notre propriété. Il ne peut être utilisé ou communiqué sans notre accord.

Tolérances : +/- 50mm et +/- 50kg (sous réserve données constructeur)

All the mesures, weights and parameters given in this data sheet can vary according to chassis cab conformation and are considered as an approaching information where JIGE INTERNATIONAL cannot be held responsible. This print contains confidential information and is our sole property and is not to be reproduced without our authorization.