



**JIGE INTERNATIONAL –**  
25 rue du dépôt – 55800  
REVIGNY SUR ORNAIN –  
FRANCE  
Tél. : (33)0/3 29 75 10 10 –  
(33) 0/3 29 75 13 13

**COMMANDE N°** 12750  
**CLIENT**  
Adaptation d'un équipement  
*Equipment mounting*  
Sur véhicule / *On Vehicle*

**SOLOMATIC 10T NEW ECOMATIC 6T**  
**VOLVO FM 6X2 CP E6 5200**

Longueur utile aux butoirs  
*Platform usable length at rubber defenses*

**7 980 mm**

Largeur utile plateau  
*Platform usable width*

**2 440 mm**

EN RAISON DE LA SURCHARGE SUR L'ESSIEU ARRIERE,  
LE PTC SERA MINORE DE 700KG ENVIRON  
D'OU UNE CHARGE UTILE DE 8400KG ENVIRON.

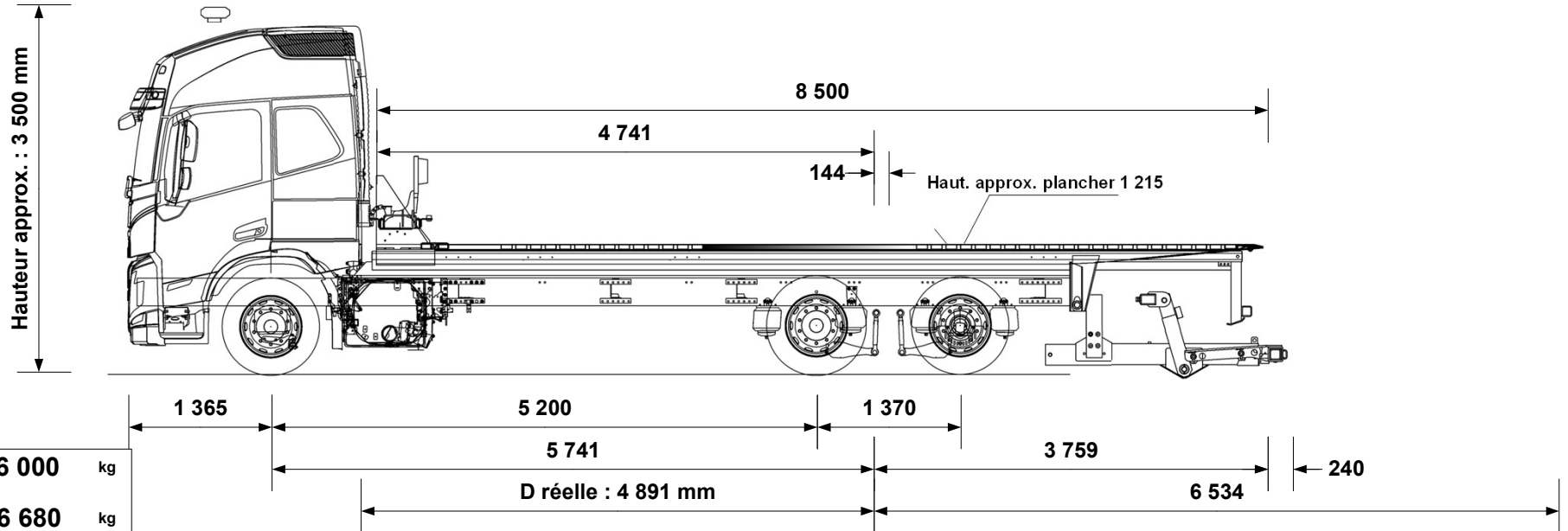

P.T.C / G.V.W.	<b>26 000</b>	kg
Poids de la Dépanneuse <i>Wrecker weight</i>	<b>16 680</b>	kg
Charge utile <i>Payload</i>	<b>9320</b>	kg
<hr/>		
Poids châssis à vide <i>Chassis cab weight</i>	<b>8 473</b>	kg
Poids équipement <i>Equipment weight</i>	<b>8 416</b>	kg
<hr/>		
Nombre de passagers <i>Number passengers</i>	<b>2</b>	
Hauteur châssis route (mm)	<b>912</b>	
Largeur flancs pneumatiques arrière (mm)	<b>2 497</b>	
Longueur X Largeur (hors tout) (mm) <i>Overall width x Overall length</i>	<b>11 105 X 2 540</b>	

Répartition des poids <i>Weight distribution</i>	ESSIEU AV <i>FRONT AXLE</i>	ESSIEU AR <i>REAR AXLE</i>
Charge maxi admissible <i>Maxi load permitted</i>	<b>8 000</b> kg	<b>19 000</b> kg
Poids à vide camion avec équipement (PCE) <i>Truck and equipment weight (TEW)</i>	<b>5 280</b> kg	<b>11 400</b> kg
PCE + Charge utile + Chauffeur <i>TEW + Payload + Driver</i>	<b>5 727</b> kg	<b>20 273</b> kg
PCE + Charge utile + Passagers <i>TEW + Payload + Passengers</i>	<b>5 799</b> kg	<b>20 201</b> kg
<b>SURCHARGE OVERLOAD</b>	kg	<b>1 201</b> kg

Angle de chargement (degré)  
*Loading angle (degree)*

**De 5.0 ° à 7.0 °**

**CARTE BLANCHE (charge utile au panier)**

Extension sortie à <i>Extension out</i>	<b>6 534</b> mm
Chauffeur seul à vide <i>Underlift payload, driver only</i>	<b>3 554</b> kg
Chauffeur seul, avec 2 000 kg sur le plateau <i>Driver only with 2 000 kg on platform</i>	<b>2 661</b> kg
Avec 2 passagers, avec 2 000 kg sur le plateau <i>2 passagers with 2 000 kg on platform</i>	<b>2 661</b> kg
	kg

Tous ces paramètres peuvent varier en fonction des données réelles, du châssis cabine et des options, ils sont donnés à titre indicatif et ne peuvent en aucun cas engager la société JIGE INTERNATIONAL. Ce plan est notre propriété. Il ne peut être utilisé ou communiqué sans notre accord.

Tolérances : +/- 50mm et +/- 50kg (sous réserve données constructeur)

All the mesures, weights and parameters given in this data sheet can vary according to chassis cab conformation and are considered as an approaching information where JIGE INTERNATIONAL cannot be held responsible. This print contains confidential information and is our sole property and is not to be reproduced without our authorization.