



JIGE INTERNATIONAL –
25 rue du dépôt – 55800
REVIGNY SUR ORNAIN –
FRANCE
Tél. : (33)0/3 29 75 10 10 –
(33) 0/3 29 75 13 13

PROJET N°

12381

CLIENT

Adaptation d'un équipement
Equipment mounting
Sur véhicule / *On Vehicle*

SOLOMATIC 5T STANDARMATIC 3T

MAN TGM(3)15.290 4X2 BL e6 DK 5475

Longueur utile aux butoirs
Platform usable length at rubber defenses

6 180 mm

Largeur utile plateau
Platform usable width

2 470 mm

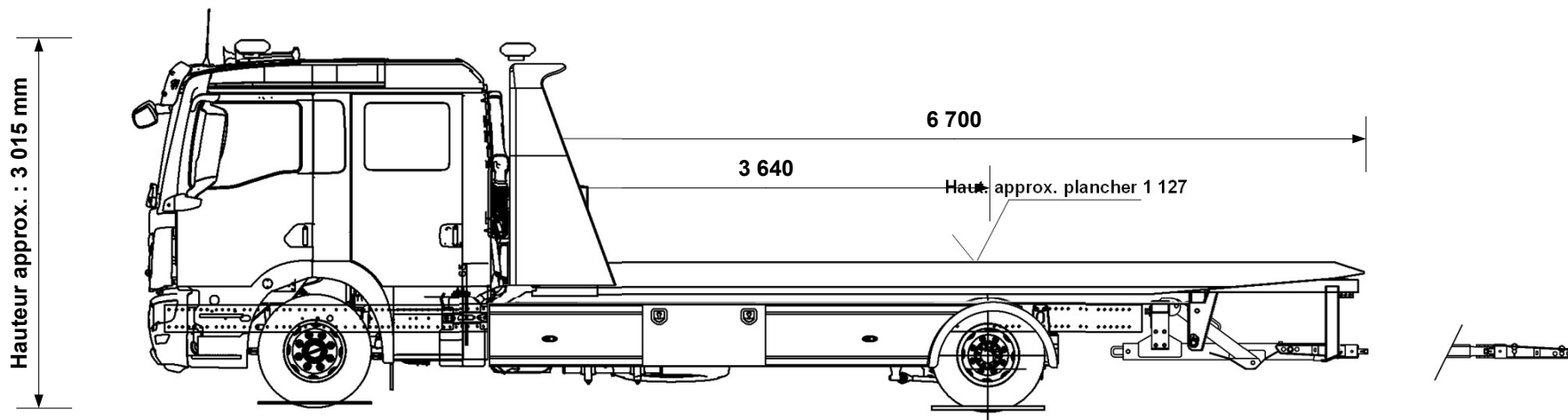

P.T.C / G.V.W. **15 500** kg

Poids de la Dépanneuse
Wrecker weight **10 276** kg

Charge utile
Payload **5224** kg

Poids châssis à vide
Chassis cab weight **5 961** kg

Poids équipement
Equipment weight **4 315** kg

Nombre de passagers
Number passengers **7**

Hauteur châssis route (mm) **857**

Largeur flancs pneumatiques
arrière (mm) **2 417**

Longueur X Largeur (hors tout) (mm)
Overall width x Overall length
10 065 X 2 500

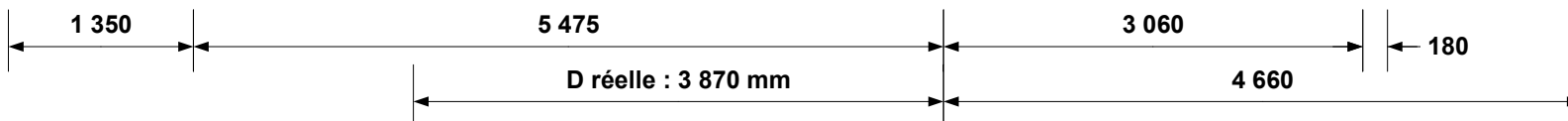

Charge utile du panier ext. sortie MAX 1 700 kg

Charge utile MAX du plateau 5 000 kg

Angle de chargement (degré)
Loading angle (degree)

De 5.0 ° à 7.0 °

Répartition des poids <i>Weight distribution</i>	ESSIEU AV <i>FRONT AXLE</i>	ESSIEU AR <i>REAR AXLE</i>
Charge maxi admissible <i>Maxi load permitted</i>	6 300 kg	11 000 kg
Poids à vide camion avec équipement (PCE) <i>Truck and equipment weight (TEW)</i>	4 582 kg	5 693 kg
PCE + Charge utile + Chauffeur <i>TEW + Payload + Driver</i>	4 686 kg	10 814 kg
PCE + Charge utile + Passagers <i>TEW + Payload + Passengers</i>	5 133 kg	10 367 kg
SURCHARGE OVERLOAD	kg	kg

CARTE BLANCHE (charge utile au panier)

Extension sortie à <i>Extension out</i>	4 660 mm	
Chauffeur seul à vide <i>Underlift payload, driver only</i>		1 700 kg
Chauffeur seul, avec 1 000 kg sur le plateau <i>Driver only with 1 000 kg on platform</i>		1 700 kg
Avec 7 passagers, avec 1 000 kg sur le plateau <i>7 passengers with 1 000 kg on platform</i>		1 700 kg
		kg

Tous ces paramètres peuvent varier en fonction des données réelles, du châssis cabine et des options, ils sont donnés à titre indicatif et ne peuvent en aucun cas engager la société JIGE INTERNATIONAL. Ce plan est notre propriété. Il ne peut être utilisé ou communiqué sans notre accord.

Tolérances : +/- 50mm et +/- 50kg (sous réserve données constructeur)

All the mesures, weights and parameters given in this data sheet can vary according to chassis cab conformation and are considered as an approaching information where JIGE INTERNATIONAL cannot be held responsible. This print contains confidential information and is our sole property and is not to be reproduced without our authorization.