



JIGE INTERNATIONAL – 25 rue du dépôt – 55800 REVIGNY SUR ORNAIN – FRANCE
Tél. : (33)0/3 29 75 10 10 – (33) 0/3 29 75 13 13

COMMANDE N° 12102

CLIENT

Adaptation d'un équipement
Equipment mounting
Sur véhicule / On Vehicle

SIMPLEX 5T - BEAVER STANDARMATIC 3T
MERCEDES ATEGO 1224VL48P EURO 6 4820

Longueur utile aux butoirs
Platform usable length at rubber defenses

6 150 mm

Longueur utile étage aux butoirs
Upper deck usable length at rubber defenses

mm

Largeur utile plateau
Platform usable width

2 370 mm

Largeur utile étage
Upper deck usable width

mm

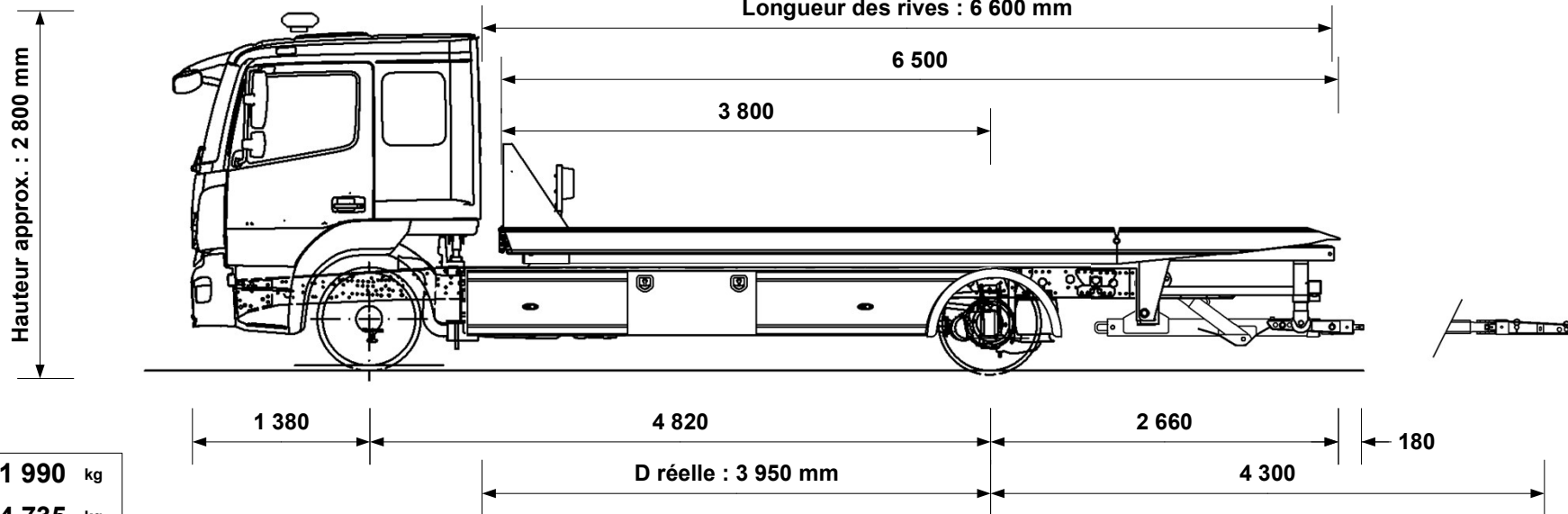

P.T.C / G.V.W. **11 990** kg

Poids châssis cabine à vide
Chassis cab weight **4 735** kg

Poids équipement
Equipment weight **3 611** kg

Charge utile
Payload **3 491** kg

Nombre de passagers
Number passengers **6**

Largeur flancs
pneumatiques arrière **2 325** mm

Hauteur châssis route **850** mm

Largeur hors tout
Overall width **2 400** mm

Longueur hors tout
Overall length **9 080** mm

VERIN 4000

Angle de chargement (degré)
Loading angle (degree)

De 7.0 ° à 12.0 °

Tolérances : +/- 50mm (sous réserve données constructeur)

Répartition des poids Weight distribution	ESSIEU AV FRONT AXLE	ESSIEU AR REAR AXLE
Charge maxi admissible Maxi load permitted	4 400 kg	8 100 kg
Poids à vide camion avec équipement (PCE) Truck and equipment weight (TEW)	3 540 kg	4 960 kg
PCE + Charge utile + Chauffeur TEW + Payload + Driver	3 846 kg	8 144 kg
PCE + Charge utile + Passagers TEW + Payload + Passengers	4 160 kg	7 830 kg
SURCHARGE OVERLOAD	kg	kg

CARTE BLANCHE (charge utile au panier)

Extension sortie à Extension out	4 300 mm
Chauffeur seul à vide Underlift payload, driver only	1 662 kg
Chauffeur seul, avec 1 000 kg sur le plateau Driver only with 1 000 kg on platform	1 169 kg
Avec 6 passagers, avec 1 000 kg sur le plateau 6 passengers with 1 000 kg on platform	1 150 kg

Tous ces paramètres peuvent varier en fonction des données réelles, du châssis cabine et des options, ils sont donnés à titre indicatif et ne peuvent en aucun cas engager la société JIGE INTERNATIONAL.
Ce plan est notre propriété. Il ne peut être utilisé ou communiqué sans notre accord.

All the mesures, weights and parameters given in this data sheet can vary according to chassis cab conformation and are considered as an approaching information where JIGE INTERNATIONAL cannot be held responsible.
This print contains confidential information and is our sole property and is not to be reproduced without our authorization.