



JIGE INTERNATIONAL – 25 rue du dépôt – 55800 REVIGNY SUR ORNAIN – FRANCE
Tél. : (33)0/3 29 75 10 10 – (33) 0/3 29 75 13 13

COMMANDE N° 11918

CLIENT

Adaptation d'un équipement
Equipment mounting
Sur véhicule / On Vehicle

SIMPLEX 8T ECOMATIC 6T

DAF FAX CF 85 E6 CC 5700

Longueur utile aux butoirs
Platform usable length at rubber defenses

7 255 mm

Longueur utile étage aux butoirs
Upper deck usable length at rubber defenses

mm

Largeur utile plateau
Platform usable width

2 440 mm

Largeur utile étage
Upper deck usable width

mm

Hauteur approx. : 3 900 mm

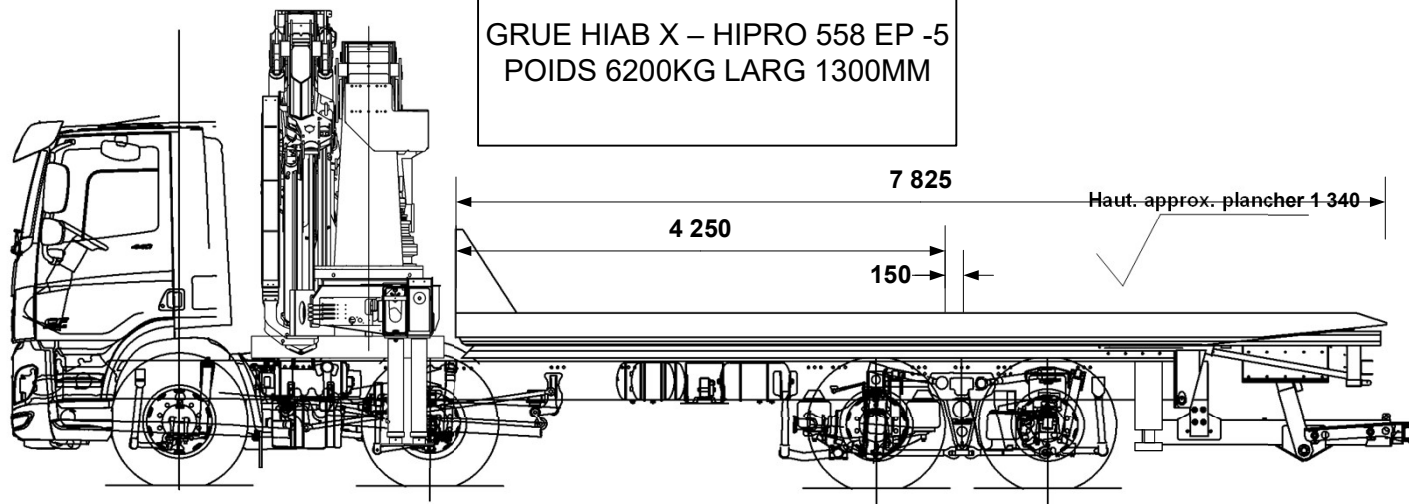

GRUE HIAB X – HIPRO 558 EP -5
POIDS 6200KG LARG 1300MM

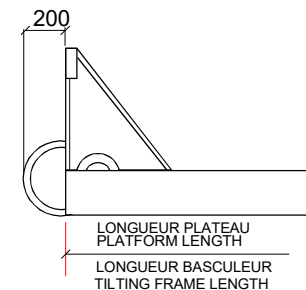

Hauteur châssis route	1020 mm
Largeur flancs pneumatiques arrière	2 490 mm
P.T.C / G.V.W.	32 000 kg
Poids châssis cabine à vide Chassis cab weight	9 831 kg
Nombre de passagers Number passengers	3
Largeur hors tout Overall width	2 540 mm
Longueur hors tout Overall length	11 460 mm
Charge utile Payload	7 000 kg

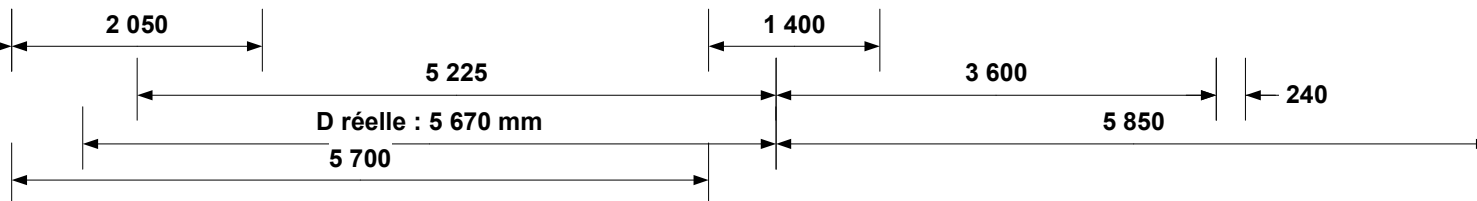

Tolérances : +/- 50mm (sous réserve données constructeur)

Répartition des poids Weight distribution	ESSIEU AV FRONT AXLE	ESSIEU AR REAR AXLE
Charge maxi admissible Maxi load permitted	18 000 kg	19 000 kg
Poids à vide camion avec équipement (PCE) Truck and equipment weight (TEW)	13 280 kg	11 719 kg
PCE + Charge utile + Chauffeur TEW + Payload + Driver	13 330 kg	18 670 kg
PCE + Charge utile + Passagers TEW + Payload + Passengers	13 510 kg	18 490 kg
SURCHARGE OVERLOAD	kg	kg

Angle de chargement (degré)
Loading angle (degree)

11.6°

CARTE BLANCHE (charge utile au panier)

Extension sortie à Extension out	5 850 mm
Chauffeur seul à vide Underlift payload, driver only	3 442 kg
Chauffeur seul, avec 1 000 kg sur le plateau Driver only with 1 000 kg on platform	2 968 kg
Avec 3 passagers, avec 1 000 kg sur le plateau 3 passengers with 1 000 kg on platform	2 981 kg
	kg

Tous ces paramètres peuvent varier en fonction des données réelles, du châssis cabine et des options, ils sont donnés à titre indicatif et ne peuvent en aucun cas engager la société JIGE INTERNATIONAL.
Ce plan est notre propriété. Il ne peut être utilisé ou communiqué sans notre accord.

All the mesures, weights and parameters given in this data sheet can vary according to chassis cab conformation and are considered as an approaching information where JIGE INTERNATIONAL cannot be held responsible.
This print contains confidential information and is our sole property and is not to be reproduced without our authorization.