



JIGE INTERNATIONAL – 25 rue du dépôt – 55800 REVIGNY SUR ORNAIN – FRANCE
Tél. : (33)0/3 29 75 10 10 – (33) 0/3 29 75 13 13

PROJET N° 11536
CLIENT
Adaptation d'un équipement
Equipment mounting
Sur véhicule / On Vehicle

SIMPLEX 5T RIGHT ANGLE STANDARMATIC 3T
MAN TGL10.220 4X2 BL E6 CC 3600

Longueur utile aux butoirs
Platform usable length at rubber defenses

5 207 mm

Longueur utile étage aux butoirs
Upper deck usable length at rubber defenses

mm

Largeur utile plateau
Platform usable width

2 200 mm

Largeur utile étage
Upper deck usable width

mm

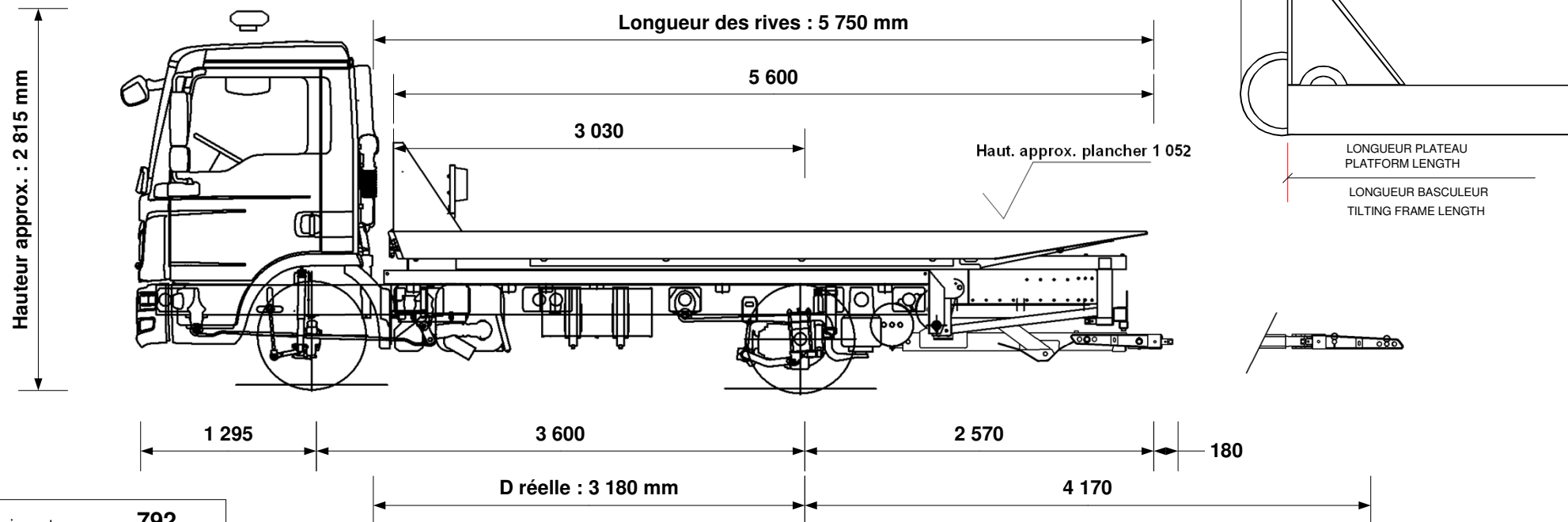

Hauteur châssis route	792 mm
Largeur flancs pneumatiques arrière	2 280 mm
P.T.C / G.V.W.	10 000 kg
Poids châssis cabine à vide Chassis cab weight	4 063 kg
Nombre de passagers Number passengers	3
Largeur hors tout Overall width	2 300 mm
Longueur hors tout Overall length	7 645 mm
Charge utile Payload	2 873 kg
Poids équipement Equipment weight	3 064 kg

Tolérances : +/- 50mm (sous réserve données constructeur)

Répartition des poids Weight distribution	ESSIEU AV FRONT AXLE	ESSIEU AR REAR AXLE
Charge maxi admissible Maxi load permitted	4 000 kg	6 800 kg
Poids à vide camion avec équipement (PCE) Truck and equipment weight (TEW)	3 018 kg	4 109 kg
PCE + Charge utile + Chauffeur TEW + Payload + Driver	3 119 kg	6 881 kg
PCE + Charge utile + Passagers TEW + Payload + Passengers	3 268 kg	6 732 kg
SURCHARGE OVERLOAD	kg	kg

Angle de chargement avec Right Angle **7.2 °**
Angle de chargement (degré) **11.7 °**
Loading angle (degree)

CARTE BLANCHE (charge utile au panier)

Extension sortie à Extension out	4 170 mm
Chauffeur seul à vide Underlift payload, driver only	1 247 kg
Chauffeur seul, avec 1 000 kg sur le plateau Driver only with 1 000 kg on platform	788 kg
Avec 3 passagers, avec 1 000 kg sur le plateau 3 passengers with 1 000 kg on platform	788 kg
	kg

Tous ces paramètres peuvent varier en fonction des données réelles, du châssis cabine et des options, ils sont donnés à titre indicatif et ne peuvent en aucun cas engager la société JIGE INTERNATIONAL.
Ce plan est notre propriété. Il ne peut être utilisé ou communiqué sans notre accord.

All the mesures, weights and parameters given in this data sheet can vary according to chassis cab conformation and are considered as an approaching information where JIGE INTERNATIONAL cannot be held responsible.
This print contains confidential information and is our sole property and is not to be reproduced without our authorization.