



JIGE INTERNATIONAL – 25 rue du dépôt – 55800 REVIGNY SUR ORNAIN – FRANCE
Tél. : (33)0/3 29 75 10 10 – (33) 0/3 29 75 13 13

PROJET N° 11517
CLIENT
Adaptation d'un équipement
Equipment mounting
Sur véhicule / On Vehicle

SIMPLEX 6T5 - BEAVER STANDARMATIC 3T
VOLVO FLL240 4X2 BR 4700

Longueur utile aux butoirs
Platform usable length at rubber defenses

5 940 mm

Longueur utile étage aux butoirs
Upper deck usable length at rubber defenses

mm

Largeur utile plateau
Platform usable width

2 470 mm

Largeur utile étage
Upper deck usable width

mm

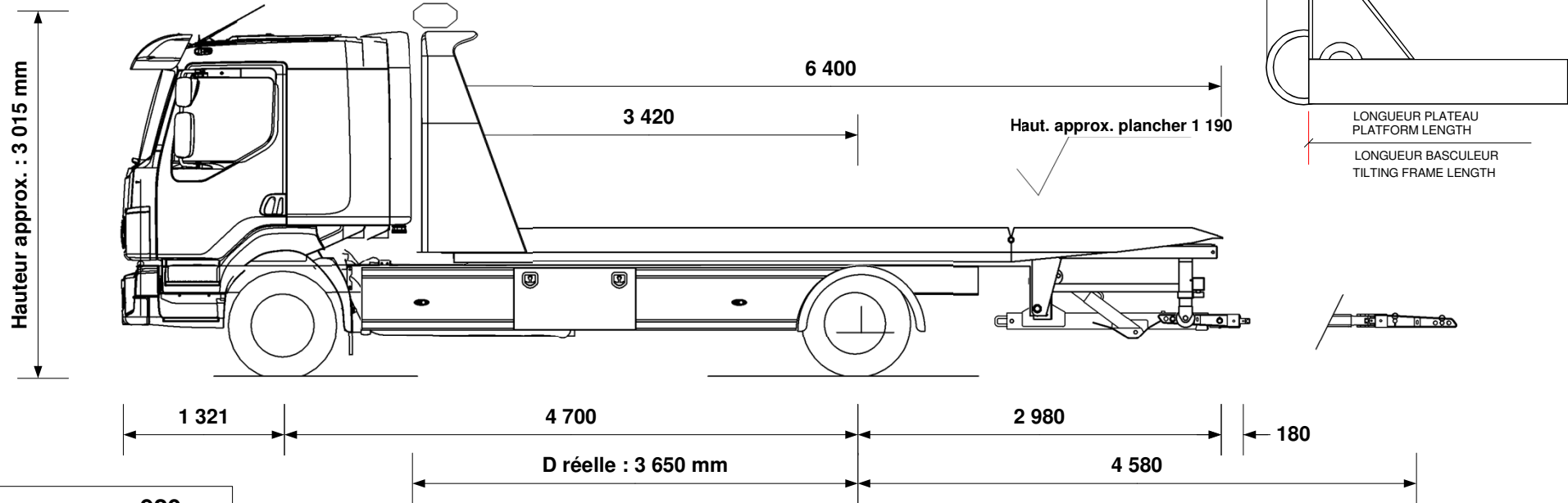

Hauteur châssis route	920 mm
Largeur flancs pneumatiques arrière	2 427 mm
P.T.C / G.V.W.	14 000 kg
Poids châssis cabine à vide Chassis cab weight	5 614 kg
Nombre de passagers Number passengers	6
Largeur hors tout Overall width	2 500 mm
Longueur hors tout Overall length	9 181 mm
Charge utile Payload	4 131 kg
Poids équipement Equipment weight	4 256 kg

Tolérances : +/- 50mm (sous réserve données constructeur)

Répartition des poids Weight distribution	ESSIEU AV FRONT AXLE	ESSIEU AR REAR AXLE
Charge maxi admissible Maxi load permitted	5 800 kg	9 440 kg
Poids à vide camion avec équipement (PCE) Truck and equipment weight (TEW)	3 991 kg	5 879 kg
PCE + Charge utile + Chauffeur TEW + Payload + Driver	4 057 kg	9 943 kg
PCE + Charge utile + Passagers TEW + Payload + Passengers	4 433 kg	9 567 kg
SURCHARGE OVERLOAD	kg	127 kg

Angle de chargement (degré)
Loading angle (degree)

De 7.0 ° à 12.0 °

CARTE BLANCHE (charge utile au panier)

Extension sortie à Extension out	4 580 mm
Chauffeur seul à vide Underlift payload, driver only	1 700 kg
Chauffeur seul, avec 1 000 kg sur le plateau Driver only with 1 000 kg on platform	1 296 kg
Avec 6 passagers, avec 1 000 kg sur le plateau 6 passengers with 1 000 kg on platform	1 296 kg
	kg

Tous ces paramètres peuvent varier en fonction des données réelles, du châssis cabine et des options, ils sont donnés à titre indicatif et ne peuvent en aucun cas engager la société JIGE INTERNATIONAL.
Ce plan est notre propriété. Il ne peut être utilisé ou communiqué sans notre accord.

All the mesures, weights and parameters given in this data sheet can vary according to chassis cab conformation and are considered as an approaching information where JIGE INTERNATIONAL cannot be held responsible.
This print contains confidential information and is our sole property and is not to be reproduced without our authorization.