



JIGE INTERNATIONAL – 25 rue du dépôt – 55800 REVIGNY SUR ORNAIN – FRANCE
Tél. : (33)0/3 29 75 10 10 – (33) 0/3 29 75 13 13

PROJET N° 11512
CLIENT
Adaptation d'un équipement
Equipment mounting
Sur véhicule / On Vehicle

11512
SIMPLEX 3T5 BRAS MINIMATIC
ISUZU NQR75 4475

Longueur utile aux butoirs
Platform usable length at rubber defenses

5 007 mm

Longueur utile étage aux butoirs
Upper deck usable length at rubber defenses

mm

Largeur utile plateau
Platform usable width

2 100 mm

Largeur utile étage
Upper deck usable width

mm

ATTENTION COMPTE TENU DE LA MASSE A VIDE DE VOTRE
DEPANNEUSE LE VEHICULE SERA EN 4 PLACES ASSISES DANS LA
CONFIGURATION 1000KG /N PASSAGERS POUR AVOIR LA CAPACITE
DE 350KG REGLEMENTAIRE AU PANIER (CARTE BLANCHE)

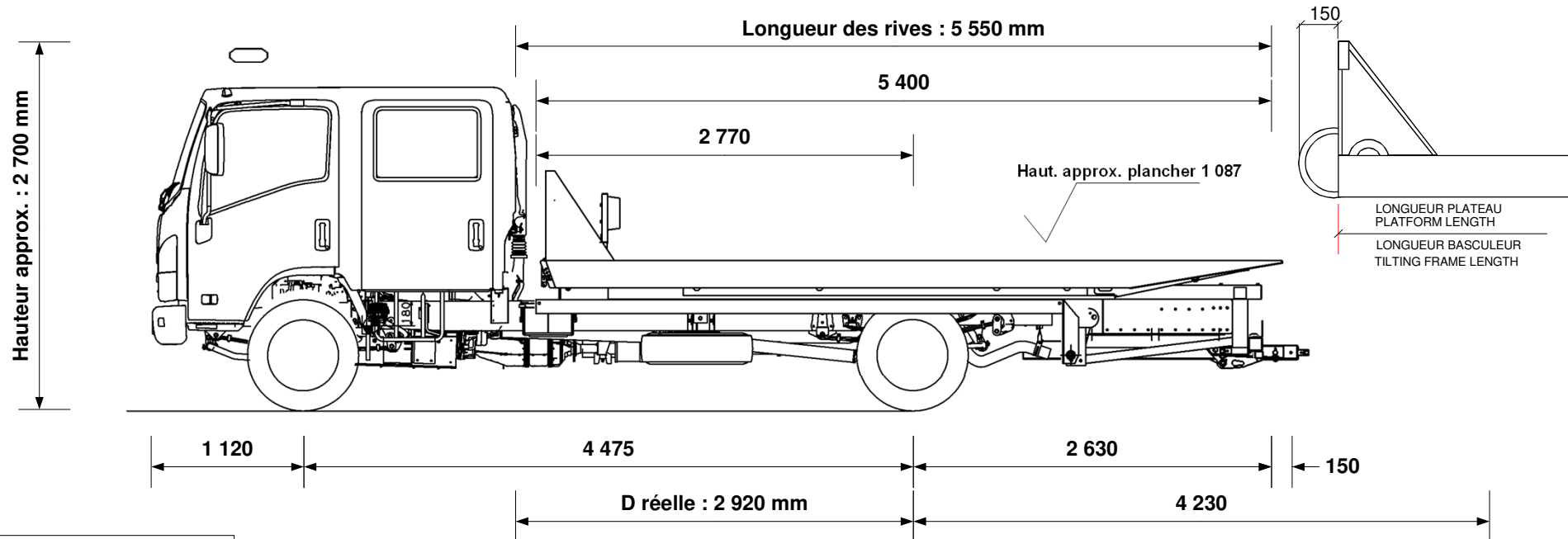

Hauteur châssis route	820 mm
Largeur flancs pneumatiques arrière	2 150 mm
P.T.C / G.V.W.	7 500 kg
Poids châssis cabine à vide Chassis cab weight	3 111 kg
Nombre de passagers Number passengers	7
Largeur hors tout Overall width	2 200 mm
Longueur hors tout Overall length	8 375 mm
Charge utile Payload	1 718 kg
Poids équipement Equipment weight	2 671 kg

Tolérances : +/- 50mm (sous réserve données constructeur)

Répartition des poids Weight distribution	ESSIEU AV FRONT AXLE	ESSIEU AR REAR AXLE
Charge maxi admissible Maxi load permitted	3 100 kg	6 000 kg
Poids à vide camion avec équipement (PCE) Truck and equipment weight (TEW)	2 335 kg	3 446 kg
PCE + Charge utile + Chauffeur TEW + Payload + Driver	2 364 kg	5 136 kg
PCE + Charge utile + Passagers TEW + Payload + Passengers	2 827 kg	4 673 kg
SURCHARGE OVERLOAD	kg	kg

Angle de chargement avec Right
Angle
Angle de chargement (degré)
Loading angle (degree)

8.0 °
12.5 °

CARTE BLANCHE (charge utile au panier)

Extension sortie à Extension out	4 230 mm
Chauffeur seul à vide Underlift payload, driver only	1 200 kg
Chauffeur seul, avec 1 000 kg sur le plateau Driver only with 1 000 kg on platform	643 kg
Avec 7 passagers, avec 1 000 kg sur le plateau 7 passengers with 1 000 kg on platform	193 kg
	kg

Tous ces paramètres peuvent varier en fonction des données réelles, du châssis cabine et des options, ils sont donnés à titre indicatif et ne peuvent en aucun cas engager la société JIGE INTERNATIONAL.
Ce plan est notre propriété. Il ne peut être utilisé ou communiqué sans notre accord.

All the mesures, weights and parameters given in this data sheet can vary according to chassis cab conformation and are considered as an approaching information where JIGE INTERNATIONAL cannot be held responsible.
This print contains confidential information and is our sole property and is not to be reproduced without our authorization.