



JIGE INTERNATIONAL – 25 rue du dépôt – 55800 REVIGNY SUR ORNAIN – FRANCE
Tél. : (33)0/3 29 75 10 10 – (33) 0/3 29 75 13 13

PROJET N° 11075
CLIENT
Adaptation d'un équipement
Equipment mounting
Sur véhicule / On Vehicle

11075
SIMPLEX 3T5 BRAS MINIMATIC
ISUZU NQR75 3815

Longueur utile aux butoirs
Platform usable length at rubber defenses

5 350 mm

Longueur utile étage aux butoirs
Upper deck usable length at rubber defenses

mm

Largeur utile plateau
Platform usable width

2 100 mm

Largeur utile étage
Upper deck usable width

mm

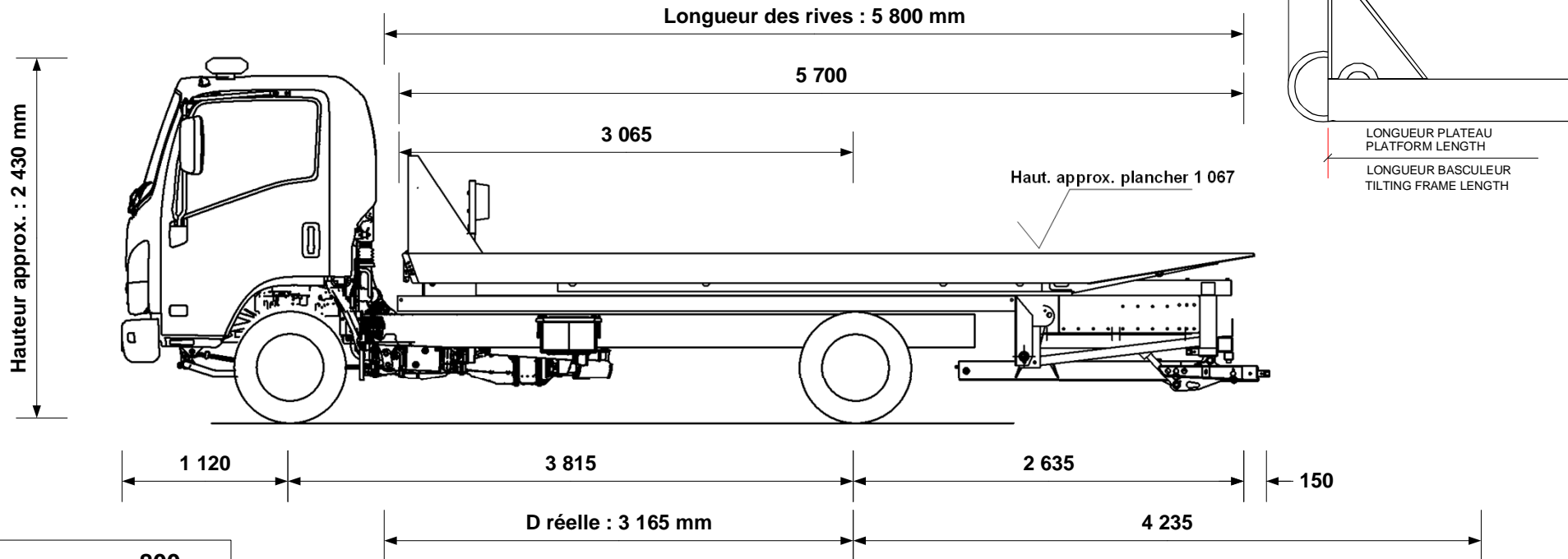

Hauteur châssis route	800 mm
Largeur flancs pneumatiques arrière	2 115 mm
P.T.C / G.V.W.	7 500 kg
Poids châssis cabine	2 913 kg
Chassis cab weight	
Nombre de passagers	3
Number passengers	
Largeur hors tout	2 200 mm
Overall width	
Longueur hors tout	7 720 mm
Oeral length	
Charge utile	2 221 kg
Payload	
Poids équipement	2 366 kg
Equipment weight	

Angle de chargement avec Right
Angle
Angle de chargement (degré)
Loading angle (degree)

7.8 °
12.3 °

Tolérances : +/- 50mm (sous réserve données constructeur)

Répartition des poids Weight distribution	ESSIEU AV FRONT AXLE	ESSIEU AR REAR AXLE
Charge maxi admissible Maxi load permitted	3 100 kg	6 000 kg
Poids camion avec équipement (PCE) Truck and equipment weight (TEW)	2 148 kg	3 131 kg
PCE + Charge utile + Chauffeur TEW + Payload + Driver	2 245 kg	5 255 kg
PCE + Charge utile + Passagers TEW + Payload + Passengers	2 394 kg	5 106 kg
SURCHARGE OVERLOAD	kg	kg

CARTE BLANCHE (charge utile au panier)

Extension sortie à Extension out	4 235 mm
Chauffeur seul à vide Underlift payload, driver only	1 200 kg
Chauffeur seul, avec 1 000 kg sur le plateau Driver only with 1 000 kg on platform	891 kg
Avec 3 passagers, avec 1 000 kg sur le plateau 3 passengers with 1 000 kg on platform	891 kg
	kg

Tous ces paramètres peuvent varier en fonction des données réelles, du châssis cabine et des options, ils sont donnés à titre indicatif et ne peuvent en aucun cas engager la société JIGE INTERNATIONAL.
Ce plan est notre propriété. Il ne peut être utilisé ou communiqué sans notre accord.

All the mesures, weights and parameters given in this data sheet can vary according to chassis cab conformation and are considered as an approaching information where JIGE INTERNATIONAL cannot be held responsible.
This print contains confidential information and is our sole property and is not to be reproduced without our authorization.