



JIGE INTERNATIONAL – 25 rue du dépôt – 55800 REVIGNY SUR ORNAIN – FRANCE  
Tél. : (33)0/3 29 75 10 10 – (33) 0/3 29 75 13 13

PROJET N°  
CLIENT  
Adaptation d'un équipement  
Equipment mounting  
Sur véhicule / On Vehicle

11055  
HELP  
SOLOMATIC 5T SOLOMATIC STANDARMATIC 3T  
DAF FALF55 180 E6 4800

30 avril 2018

Longueur utile aux butoirs  
Platform usable length at rubber defenses

**6 480 mm**

Longueur utile étage aux butoirs  
Upper deck usable length at rubber defenses

mm

Largeur utile plateau  
Platform usable width

**2 400 mm**

Largeur utile étage  
Upper deck usable width

mm

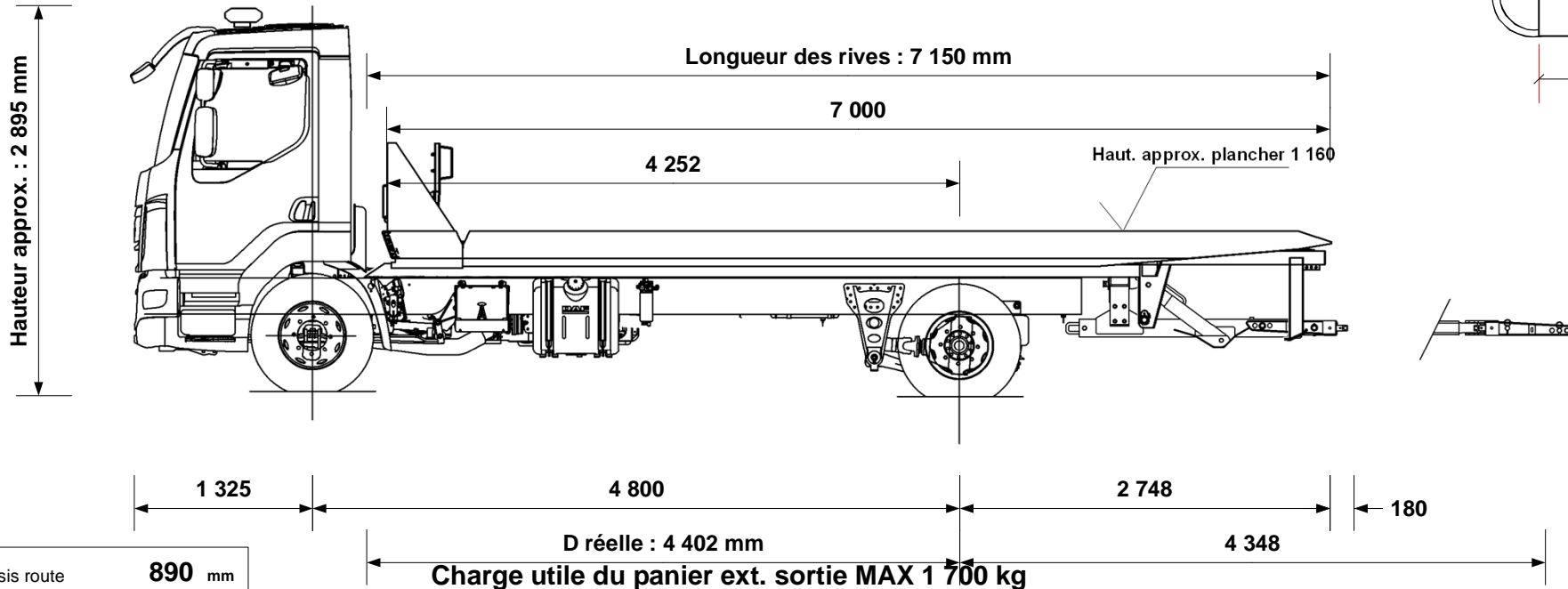

Hauteur châssis route	<b>890 mm</b>
Largeur flancs pneumatiques arrière	<b>2 202 mm</b>
P.T.C / G.V.W.	<b>14 000 kg</b>
Poids châssis cabine	<b>4 709 kg</b>
Chassis cab weight	
Nombre de passagers	<b>3</b>
Number passengers	
Largeur hors tout	<b>2 500 mm</b>
Overall width	
Longueur hors tout	<b>9 053 mm</b>
Oeral length	
Charge utile	<b>4 792 kg</b>
Payload	
Poids équipement	<b>4 499 kg</b>
Equipment weight	

Tolérances : +/- 50mm (sous réserve données constructeur)

Répartition des poids Weight distribution	ESSIEU AV FRONT AXLE	ESSIEU AR REAR AXLE
Charge maxi admissible Maxi load permitted	<b>5 000 kg</b>	<b>9 400 kg</b>
Poids camion avec équipement (PCE) Truck and equipment weight (TEW)	<b>4 024 kg</b>	<b>5 184 kg</b>
PCE + Charge utile + Chauffeur TEW + Payload + Driver	<b>4 583 kg</b>	<b>9 417 kg</b>
PCE + Charge utile + Passagers TEW + Payload + Passengers	<b>4 717 kg</b>	<b>9 283 kg</b>
<b>SURCHARGE OVERLOAD</b>	<b>kg</b>	<b>kg</b>

Angle de chargement (degré)  
Loading angle (degree)

**De 5.0 ° à 7.0 °**

**CARTE BLANCHE (charge utile au panier)**

Extension sortie à Extension out	<b>4 348 mm</b>
Chauffeur seul à vide Underlift payload, driver only	<b>1 700 kg</b>
Chauffeur seul, avec 11 kg sur le plateau Driver only with 11 kg on platform	<b>1 700 kg</b>
Avec 3 passagers, avec 11 kg sur le plateau 3 passagers with 11 kg on platform	<b>1 700 kg</b>
	<b>kg</b>

Tous ces paramètres peuvent varier en fonction des données réelles, du châssis cabine et des options, ils sont donnés à titre indicatif et ne peuvent en aucun cas engager la société JIGE INTERNATIONAL.  
Ce plan est notre propriété. Il ne peut être utilisé ou communiqué sans notre accord.

All the mesures, weights and parameters given in this data sheet can vary according to chassis cab conformation and are considered as an approaching information where JIGE INTERNATIONAL cannot be held responsible.  
This print contains confidential information and is our sole property and is not to be reproduced without our authorization.