



JIGE INTERNATIONAL – 25 rue du dépôt – 55800 REVIGNY SUR ORNAIN – FRANCE
Tél. : (33)0/3 29 75 10 10 – (33) 0/3 29 75 13 13

PROJET N°
CLIENT
Adaptation d'un équipement
Equipment mounting
Sur véhicule / On Vehicle

11051
GDO ASSISTANCE
SIMPLEX 5T RIGHT ANGLE STANDARMATIC 3T
MAN TGL12 250 4X2BL D 5200

4 octobre 2018

Longueur utile aux butoirs
Platform usable length at rubber defenses

6 107 mm

Longueur utile étage aux butoirs
Upper deck usable length at rubber defenses

mm

Largeur utile plateau
Platform usable width

2 300 mm

Largeur utile étage
Upper deck usable width

mm

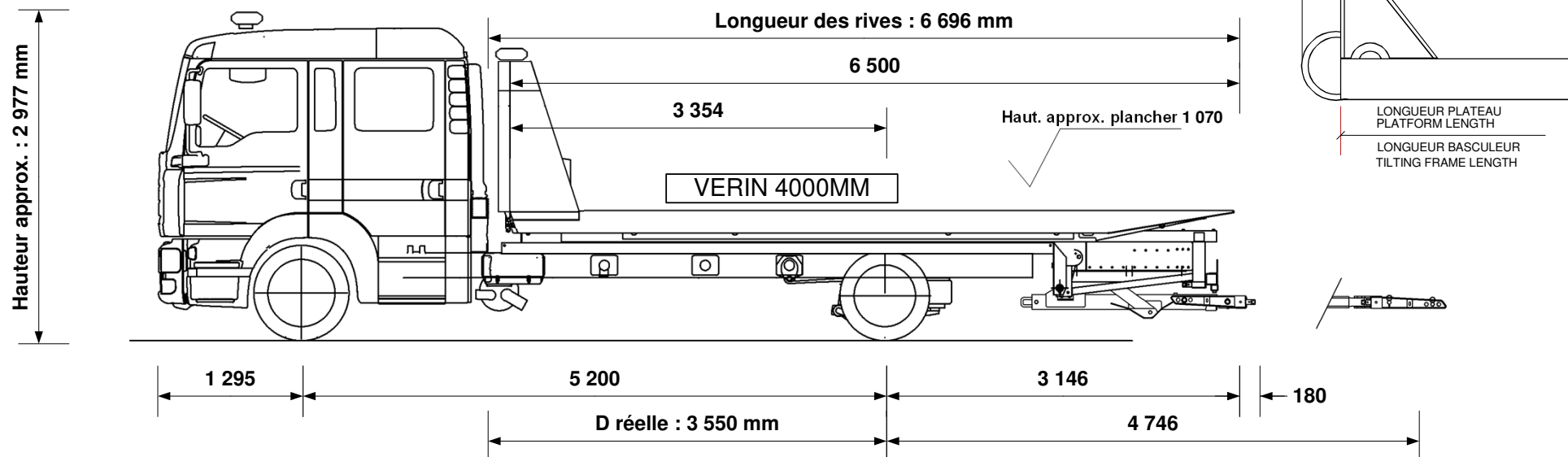

Hauteur châssis route	810 mm
Largeur flancs pneumatiques arrière	2 280 mm
P.T.C / G.V.W.	11 990 kg
Poids châssis cabine Chassis cab weight	4 903 kg
Nombre de passagers Number passengers	7
Largeur hors tout Overall width	2 400 mm
Longueur hors tout Overall length	9 821 mm
Charge utile Payload	3 230 kg
Poids équipement Equipment weight	3 857 kg

Tolérances : +/- 50mm (sous réserve données constructeur)

Répartition des poids Weight distribution	ESSIEU AV FRONT AXLE	ESSIEU AR REAR AXLE
Charge maxi admissible Maxi load permitted	4 700 kg	8 700 kg
Poids camion avec équipement (PCE) Truck and equipment weight (TEW)	3 552 kg	5 208 kg
PCE + Charge utile + Chauffeur TEW + Payload + Driver	3 575 kg	8 415 kg
PCE + Charge utile + Passagers TEW + Payload + Passengers	3 979 kg	8 011 kg
SURCHARGE OVERLOAD	kg	kg

Angle de chargement avec Right
Angle
Angle de chargement (degré)
Loading angle (degree)

5.6 °
10.1 °

CARTE BLANCHE (charge utile au panier)

Extension sortie à Extension out	4 746 mm
Chauffeur seul à vide Underlift payload, driver only	1 700 kg
Chauffeur seul, avec 1 000 kg sur le plateau Driver only with 1 000 kg on platform	1 296 kg
Avec 7 passagers, avec 1 000 kg sur le plateau 7 passengers with 1 000 kg on platform	1 268 kg
	kg

Tous ces paramètres peuvent varier en fonction des données réelles, du châssis cabine et des options, ils sont donnés à titre indicatif et ne peuvent en aucun cas engager la société JIGE INTERNATIONAL.
Ce plan est notre propriété. Il ne peut être utilisé ou communiqué sans notre accord.

All the mesures, weights and parameters given in this data sheet can vary according to chassis cab conformation and are considered as an approaching information where JIGE INTERNATIONAL cannot be held responsible.
This print contains confidential information and is our sole property and is not to be reproduced without our authorization.