



JIGE INTERNATIONAL – 25 rue du dépôt – 55800 REVIGNY SUR ORNAIN – FRANCE
Tél. : (33)0/3 29 75 10 10 – (33) 0/3 29 75 13 13

PROJET N° 11042
CLIENT
Adaptation d'un équipement
Equipment mounting
Sur véhicule / On Vehicle

SIMPLEX 10T ECOMATIC 6T
SCANIA CB6x4HSZ 5300

Longueur utile aux butoirs
Platform usable length at rubber defenses

7 107 mm

Longueur utile étage aux butoirs
Upper deck usable length at rubber defenses

mm

Largeur utile plateau
Platform usable width

2 440 mm

Largeur utile étage
Upper deck usable width

mm

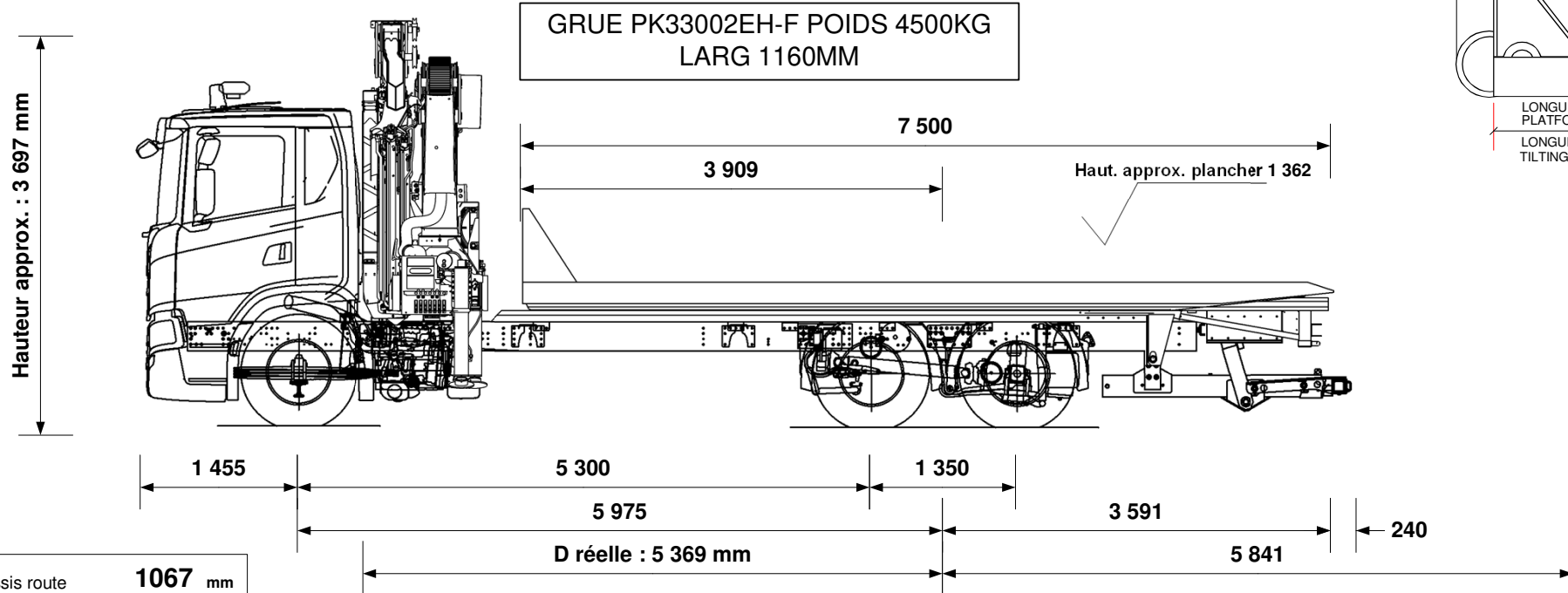
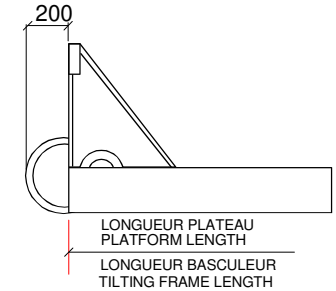

Hauteur châssis route	1067 mm
Largeur flancs pneumatiques arrière	2 461 mm
P.T.C / G.V.W.	26 000 kg
Poids châssis cabine à vide Chassis cab weight	9 430 kg
Nombre de passagers Number passengers	2
Largeur hors tout Overall width	2 540 mm
Longueur hors tout Overall length	11 261 mm
Charge utile Payload	4 072 kg
Poids équipement Equipment weight	12 498 kg

Tolérances : +/- 50mm (sous réserve données constructeur)

Répartition des poids Weight distribution	ESSIEU AV FRONT AXLE	ESSIEU AR REAR AXLE
Charge maxi admissible Maxi load permitted	10 000 kg	21 000 kg
Poids à vide camion avec équipement (PCE) Truck and equipment weight (TEW)	9 555 kg	12 372 kg
PCE + Charge utile + Chauffeur TEW + Payload + Driver	9 605 kg	16 395 kg
PCE + Charge utile + Passagers TEW + Payload + Passengers	9 681 kg	16 319 kg
SURCHARGE OVERLOAD	kg	kg

Angle de chargement (degré)
Loading angle (degree)

13.9 °

CARTE BLANCHE (charge utile au panier)

Extension sortie à Extension out	5 841 mm
Chauffeur seul à vide Underlift payload, driver only	3 997 kg
Chauffeur seul, avec 1 000 kg sur le plateau Driver only with 1 000 kg on platform	2 997 kg
Avec 2 passagers, avec 1 000 kg sur le plateau 2 passengers with 1 000 kg on platform	2 922 kg
	kg

Tous ces paramètres peuvent varier en fonction des données réelles, du châssis cabine et des options, ils sont donnés à titre indicatif et ne peuvent en aucun cas engager la société JIGE INTERNATIONAL.
Ce plan est notre propriété. Il ne peut être utilisé ou communiqué sans notre accord.

All the mesures, weights and parameters given in this data sheet can vary according to chassis cab conformation and are considered as an approaching information where JIGE INTERNATIONAL cannot be held responsible.
This print contains confidential information and is our sole property and is not to be reproduced without our authorization.