



JIGE INTERNATIONAL – 25 rue du dépôt – 55800 REVIGNY SUR ORNAIN – FRANCE
Tél. : (33)0/3 29 75 10 10 – (33) 0/3 29 75 13 13

PROJET N° 10796
CLIENT
Adaptation d'un équipement
Equipment mounting
Sur véhicule / On Vehicle

SIMPLEX 5T RIGHT ANGLE STANDARMATIC 3T
MAN TGL12 250 4X2BL D 5200

Longueur utile aux butoirs
Platform usable length at rubber defenses

6 150 mm

Longueur utile étage aux butoirs
Upper deck usable length at rubber defenses

mm

Largeur utile plateau
Platform usable width

2 300 mm

Largeur utile étage
Upper deck usable width

mm

Hauteur approx. : 2 977 mm

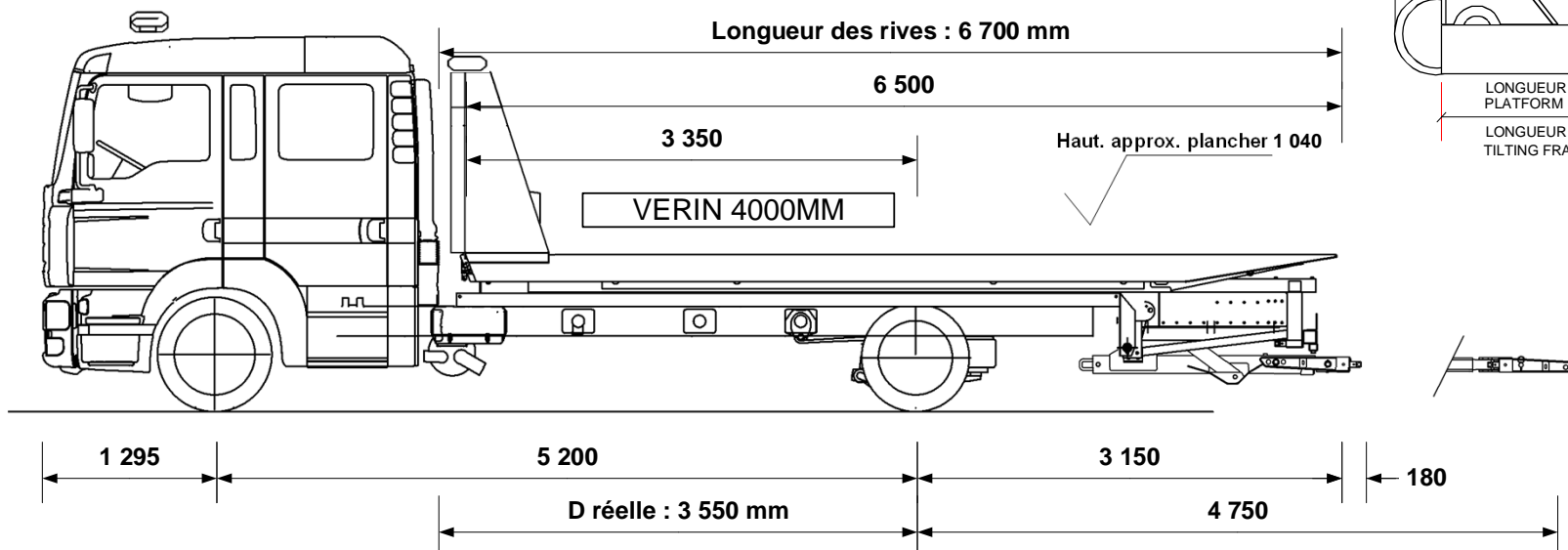

Hauteur châssis route	780 mm
Largeur flancs pneumatiques arrière	2 280 mm
P.T.C / G.V.W.	11 990 kg
Poids châssis cabine	4 903 kg
Nombre de passagers	6
Largeur hors tout	2 400 mm
Longueur hors tout	9 825 mm
Charge utile	3 718 kg
Poids équipement	3 390 kg

Tolérances : +/- 50mm (sous réserve données constructeur)

Répartition des poids Weight distribution	ESSIEU AV FRONT AXLE	ESSIEU AR REAR AXLE
Charge maxi admissible Maxi load permitted	4 700 kg	8 700 kg
Poids camion avec équipement (PCE) Truck and equipment weight (TEW)	3 740 kg	4 533 kg
PCE + Charge utile + Chauffeur TEW + Payload + Driver	3 766 kg	8 224 kg
PCE + Charge utile + Passagers TEW + Payload + Passengers	4 089 kg	7 901 kg
SURCHARGE OVERLOAD	kg	kg

Angle de chargement avec Right Angle
Angle de chargement (degré)
Loading angle (degree)

5.6 °
10.1 °

CARTE BLANCHE (charge utile au panier)	
Extension sortie à Extension out	4 750 mm
Chauffeur seul à vide Underlift payload, driver only	1 700 kg
Chauffeur seul, avec 1 000 kg sur le plateau Driver only with 1 000 kg on platform	1 650 kg
Avec 6 passagers, avec 1 000 kg sur le plateau 6 passengers with 1 000 kg on platform	1 620 kg

Tous ces paramètres peuvent varier en fonction des données réelles, du châssis cabine et des options, ils sont donnés à titre indicatif et ne peuvent en aucun cas engager la société JIGE INTERNATIONAL.
Ce plan est notre propriété. Il ne peut être utilisé ou communiqué sans notre accord.

All the mesures, weights and parameters given in this data sheet can vary according to chassis cab conformation and are considered as an approaching information where JIGE INTERNATIONAL cannot be held responsible.
This print contains confidential information and is our sole property and is not to be reproduced without our authorization.