



JIGE INTERNATIONAL – 25 rue du dépôt – 55800 REVIGNY SUR ORNAIN – FRANCE
Tél. : (33)0/3 29 75 10 10 – (33) 0/3 29 75 13 13

PROJET N°

10678

CLIENT

Adaptation d'un équipement
Equipment mounting
Sur véhicule / On Vehicle

SOLOMATIC 5T SOLOMATIC STANDARMATIC 3T
RENAULT D12 MED P4X2 240E6 CAB BREVET 4700

Longueur utile aux butoirs
Platform usable length at rubber defenses

5 980 mm

Longueur utile étage aux butoirs
Upper deck usable length at rubber defenses

mm

Largeur utile plateau
Platform usable width

2 300 mm

Largeur utile étage
Upper deck usable width

mm

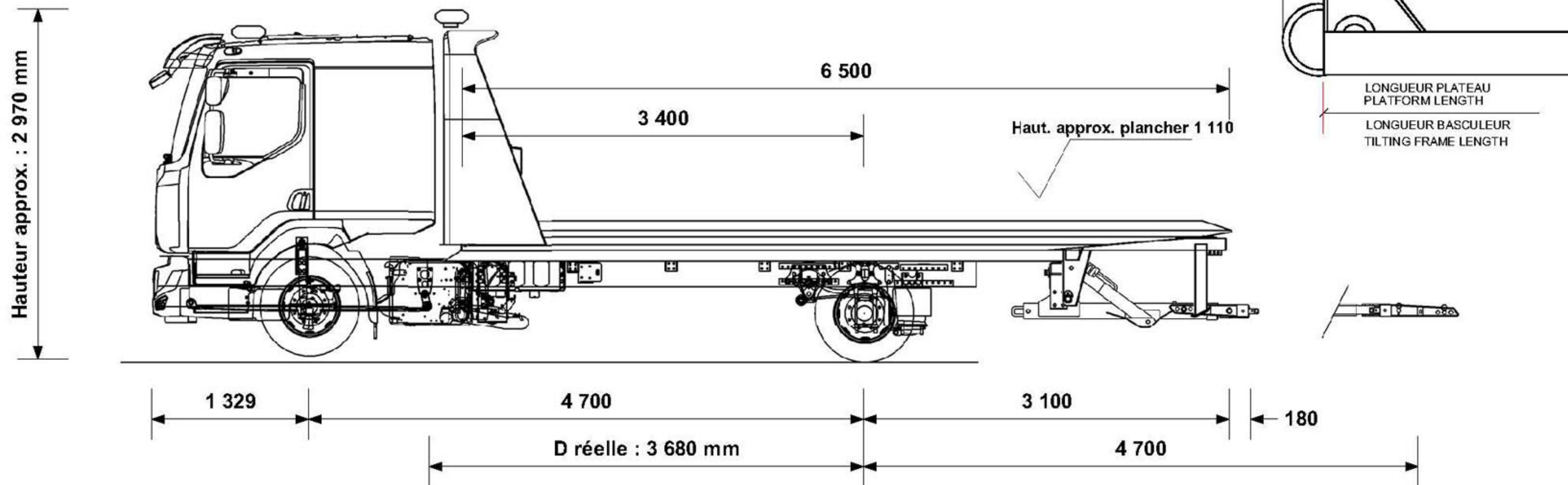

Hauteur châssis route	840 mm
Largeur flancs pneumatiques arrière	2 280 mm
P.T.C / G.V.W.	11 990 kg
Poids châssis cabine	4 702 kg
Chassis cab weight	
Nombre de passagers	6
Number passengers	
Largeur hors tout	2 400 mm
Overall width	
Longueur hors tout	9 309 mm
Overall length	
Charge utile	3 524 kg
Payload	
Poids équipement	3 804 kg
Equipment weight	

Tolérances : +/- 50mm (sous réserve données constructeur)

Répartition des poids Weight distribution	ESSIEU AV FRONT AXLE	ESSIEU AR REAR AXLE
Charge maxi admissible Maxi load permitted	4 480 kg	8 480 kg
Poids camion avec équipement (PCE) Truck and equipment weight (TEW)	3 678 kg	4 788 kg
PCE + Charge utile + Chauffeur TEW + Payload + Driver	3 672 kg	8 318 kg
PCE + Charge utile + Passagers TEW + Payload + Passengers	4 056 kg	7 934 kg
SURCHARGE OVERLOAD	kg	kg

Angle de chargement (degré)
Loading angle (degree)

De 5.0 ° à 7.0 °

CARTE BLANCHE (charge utile au panier)

Extension sortie à Extension out	4 700 mm
Chauffeur seul à vide Underlift payload, driver only	1 700 kg
Chauffeur seul, avec 1 000 kg sur le plateau Driver only with 1 000 kg on platform	1 334 kg
Avec 6 passagers, avec 1 000 kg sur le plateau 6 passagers with 1 000 kg on platform	1 334 kg
	kg

Tous ces paramètres peuvent varier en fonction des données réelles, du châssis cabine et des options, ils sont donnés à titre indicatif et ne peuvent en aucun cas engager la société JIGE INTERNATIONAL.
Ce plan est notre propriété. Il ne peut être utilisé ou communiqué sans notre accord.

All the measures, weights and parameters given in this data sheet can vary according to chassis cab conformation and are considered as an approaching information where JIGE INTERNATIONAL cannot be held responsible.
This print contains confidential information and is our sole property and is not to be reproduced without our authorization.