



JIGE INTERNATIONAL – 25 rue du dépôt – 55800 REVIGNY SUR ORNAIN – FRANCE
Tél. : (33)0/3 29 75 10 10 – (33) 0/3 29 75 13 13

PROJET N° 10506

CLIENT
Adaptation d'un équipement
Equipment mounting
Sur véhicule / On Vehicle

SIMPLEX 5T - BEAVER STANDARMATIC 3T
VOLVO FLL290 4X2 CD 5300

Longueur utile aux butoirs
Platform usable length at rubber defenses

6 150 mm

Longueur utile étage aux butoirs
Upper deck usable length at rubber defenses

mm

Largeur utile plateau
Platform usable width

2 300 mm

Largeur utile étage
Upper deck usable width

mm

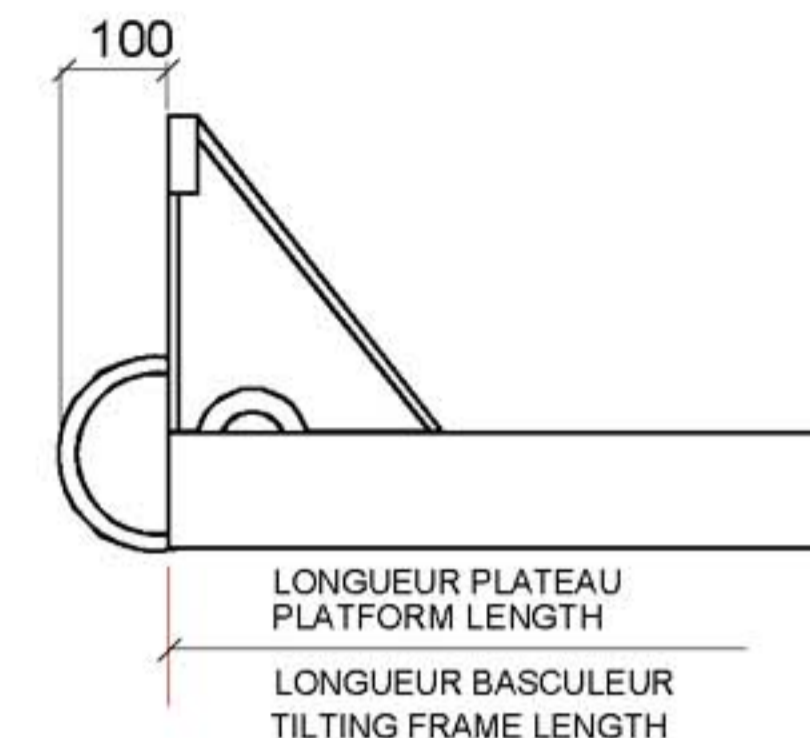
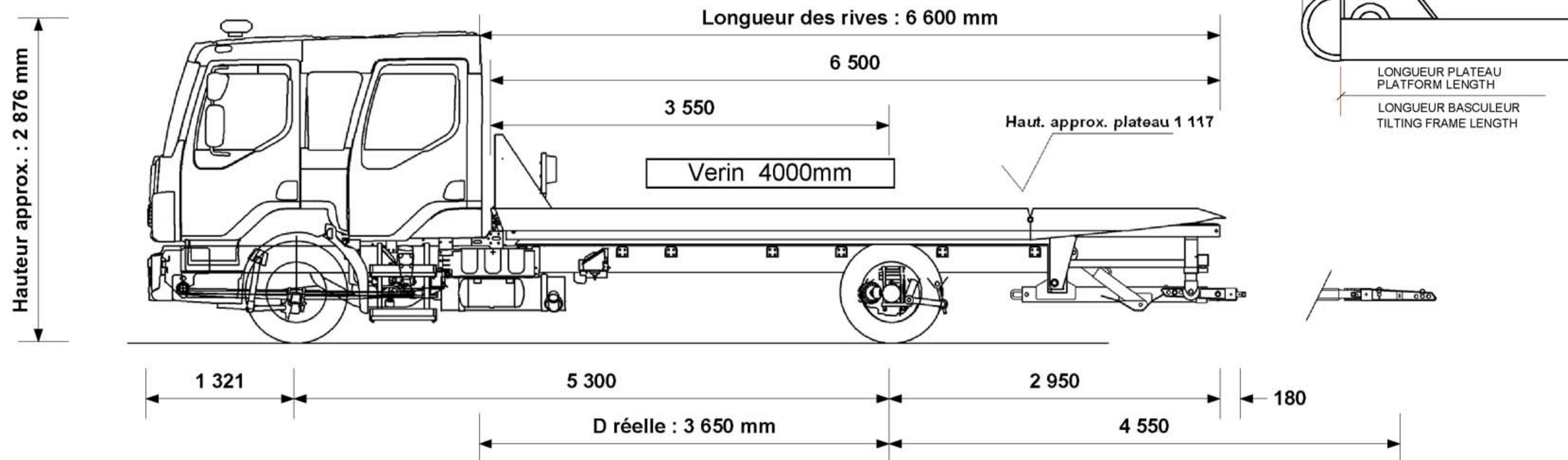

P.T.C / G.V.W. **11 990** kg

Poids châssis cabine **5 526** kg
Chassis cab weight

Nombre de passagers **6**
Number passengers

Largeur hors tout **2 400** mm
Overall width

Longueur hors tout **9 751** mm
Overall length

Charge utile **3 535** kg
Payload

Poids équipement **2 979** kg
Equipment weight

Répartition des poids Weight distribution	ESSIEU AV FRONT AXLE	ESSIEU AR REAR AXLE
Charge maxi admissible Maxi load permitted	5 000 kg	8 500 kg
Poids camion avec équipement (PCE) Truck and equipment weight (TEW)	3 895 kg	4 560 kg
PCE + Charge utile + Chauffeur TEW + Payload + Driver	4 051 kg	7 939 kg
PCE + Charge utile + Passagers TEW + Payload + Passengers	4 417 kg	7 573 kg
SURCHARGE OVERLOAD	kg	kg

Angle de chargement (degré)
Loading angle (degree)

De 7.0 ° à 12.0 °

CARTE BLANCHE (charge utile au panier)

Extension sortie à Extension out	4 550 mm
Chauffeur seul à vide Underlift payload, driver only	1 700 kg
Chauffeur seul, avec 1 000 kg sur le plateau Driver only with 1 000 kg on platform	1 594 kg
Avec 6 passagers, avec 1 000 kg sur le plateau 6 passengers with 1 000 kg on platform	1 594 kg
	kg

Tous ces paramètres peuvent varier en fonction du poids réel, du châssis cabine et des options, ils sont donnés à titre indicatif et ne peuvent en aucun cas engager la société JIGE INTERNATIONAL.
Ce plan est notre propriété. Il ne peut être utilisé ou communiqué sans notre accord.

All the measures, weights and parameters given in this data sheet can vary according to chassis cab conformation and are considered as an approaching information where JIGE INTERNATIONAL cannot be held responsible.
This print contains confidential information and is our sole property and is not to be reproduced without our authorization.