



JIGE INTERNATIONAL – 25 rue du dépôt – 55800 REVIGNY SUR ORNAIN – FRANCE
Tél. : (33)0/3 29 75 10 10 – (33) 0/3 29 75 13 13

PROJET N°

10376

CLIENT

Adaptation d'un équipement
Equipment mounting
Sur véhicule / On Vehicle

SIMPLEX 5T RIGHT ANGLE ECOMATIC 3T

MAN TGL 12.250 4x2 BL 3900

Longueur utile aux butoirs
Platform usable length at rubber defenses

5 650 mm

Longueur utile étage aux butoirs
Upper deck usable length at rubber defenses

mm

Largeur utile plateau
Platform usable width

2 300 mm

Largeur utile étage
Upper deck usable width

mm

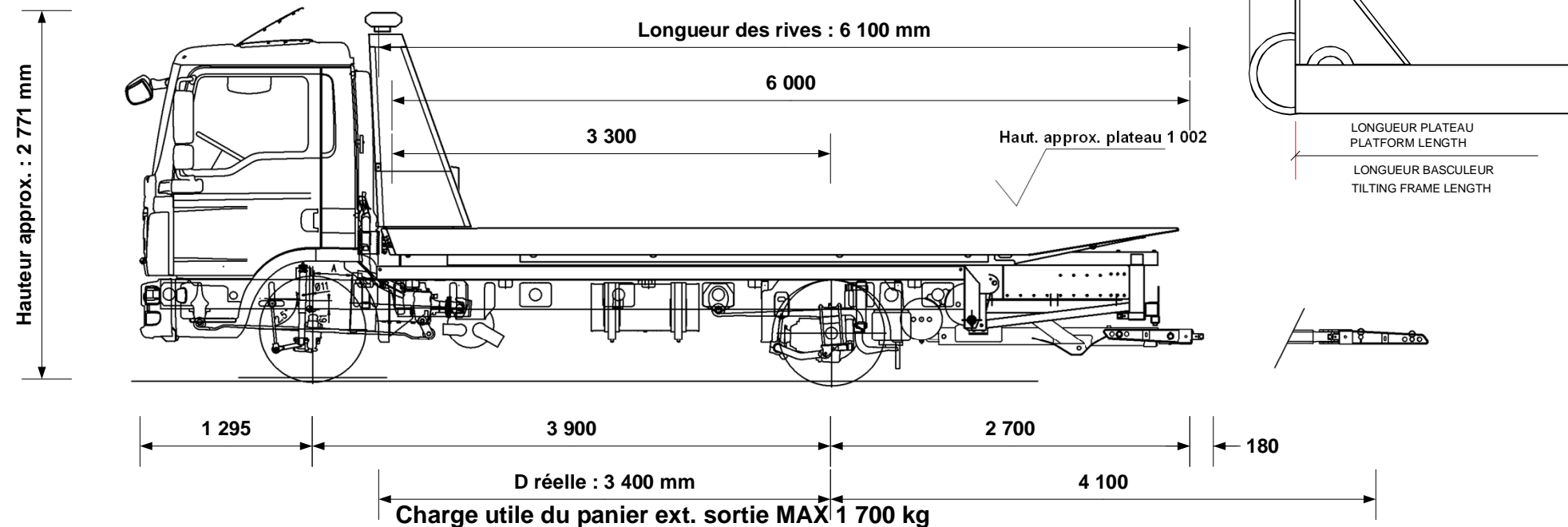

Angle de chargement avec Right
Angle
Angle de chargement (degré)
Loading angle (degree)

5.8 °

10.3 °

P.T.C / G.V.W.	11 990 kg
Poids châssis cabine Chassis cab weight	4 202 kg
Nombre de passagers Number passengers	3
Largeur hors tout Overall width	2 400 mm
Longueur hors tout Overall length	8 075 mm
Charge utile Payload	4 529 kg
Poids équipement Equipment weight	3 259 kg

Répartition des poids Weight distribution	ESSIEU AV FRONT AXLE	ESSIEU AR REAR AXLE
Charge maxi admissible Maxi load permitted	4 400 kg	8 400 kg
Poids camion avec équipement (PCE) Truck and equipment weight (TEW)	3 576 kg	3 885 kg
PCE + Charge utile + Chauffeur TEW + Payload + Driver	3 794 kg	8 196 kg
PCE + Charge utile + Passagers TEW + Payload + Passengers	3 939 kg	8 051 kg
SURCHARGE OVERLOAD	kg	kg

CARTE BLANCHE (charge utile au panier)

Extension sortie à Extension out	4 100 mm
Chauffeur seul à vide Underlift payload, driver only	1 700 kg
Chauffeur seul, avec 1 000 kg sur le plateau Driver only with 1 000 kg on platform	1 700 kg
Avec 3 passagers, avec 1 000 kg sur le plateau 3 passagers with 1 000 kg on platform	1 700 kg
	kg

Tous ces paramètres peuvent varier en fonction du poids réel, du châssis cabine et des options, ils sont donnés à titre indicatif et ne peuvent en aucun cas engager la société JIGE INTERNATIONAL.
Ce plan est notre propriété. Il ne peut être utilisé ou communiqué sans notre accord.

All the mesures, weights and parameters given in this data sheet can vary according to chassis cab conformation and are considered as an approaching information where JIGE INTERNATIONAL cannot be held responsible.
This print contains confidential information and is our sole property and is not to be reproduced without our authorization.