



JIGE INTERNATIONAL – 25 rue du dépôt – 55800 REVIGNY SUR ORNAIN – FRANCE  
Tél. : (33)0/3 29 75 10 10 – (33) 0/3 29 75 13 13



PROJET N° 10349

CLIENT

Adaptation d'un équipement  
Equipment mounting  
Sur véhicule / On Vehicle

SOLOMATIC 6T5 SOLOMATIC ECOMATIC 3T  
IVECO NEW160 E22 5175

Longueur utile aux butoirs  
Platform usable length at rubber defenses

**7 050 mm**

Longueur utile étage aux butoirs  
Upper deck usable length at rubber defenses

mm

Largeur utile plateau  
Platform usable width

**2 400 mm**

Largeur utile étage  
Upper deck usable width

mm

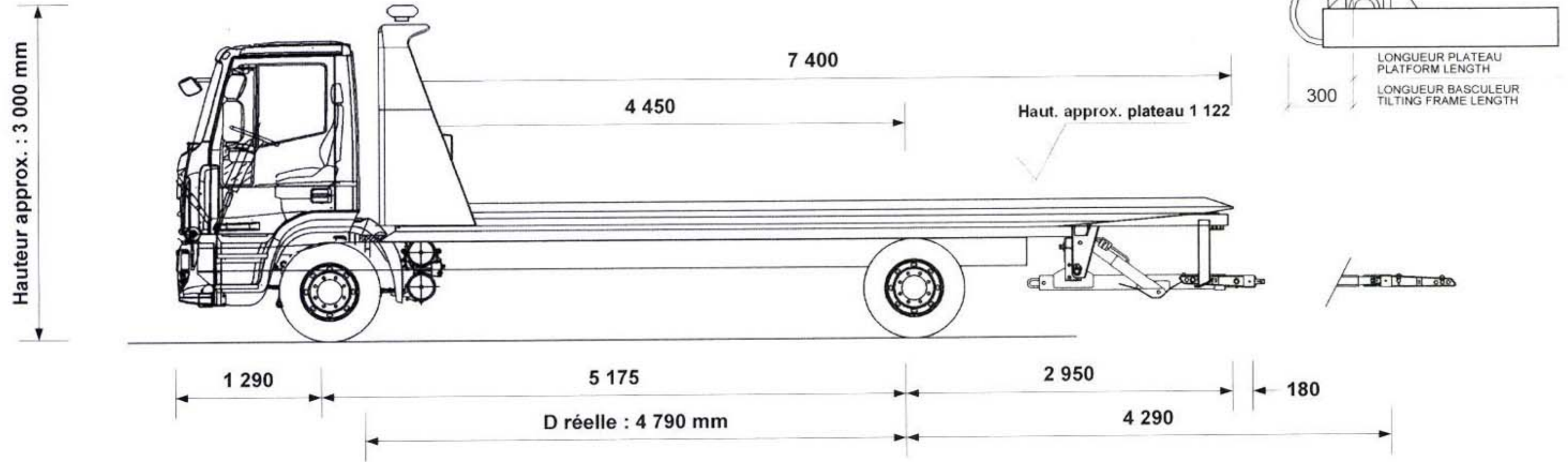

Charge utile du panier ext. sortie MAX 1 700 kg

Angle de chargement (degré)  
Loading angle (degree)

De 5.0 ° à 7.0 °

|  |                  |
|--|------------------|
| P.T.C / G.V.W.                             | <b>16 000 kg</b> |
| Poids châssis cabine<br>Chassis cab weight | <b>4 975 kg</b>  |
| Nombre de passagers<br>Number passengers   | <b>3</b>         |
| Largeur hors tout<br>Overall width         | <b>2 500 mm</b>  |
| Longueur hors tout<br>Overall length       | <b>9 535 mm</b>  |
| Charge utile<br>Payload                    | <b>6 373 kg</b>  |
| Poids équipement<br>Equipment weight       | <b>4 652 kg</b>  |

| Répartition des poids<br>Weight distribution                           | ESSIEU AV<br>FRONT AXLE | ESSIEU AR<br>REAR AXLE |
|--|-------------------------|------------------------|
| Charge maxi admissible<br>Maxi load permitted                          | <b>5 800 kg</b>         | <b>10 900 kg</b>       |
| Poids camion avec équipement (PCE)<br>Truck and equipment weight (TEW) | <b>4 346 kg</b>         | <b>5 281 kg</b>        |
| PCE + Charge utile + Chauffeur<br>TEW + Payload + Driver               | <b>5 194 kg</b>         | <b>10 806 kg</b>       |
| PCE + Charge utile + Passagers<br>TEW + Payload + Passengers           | <b>5 325 kg</b>         | <b>10 675 kg</b>       |
| <b>SURCHARGE<br/>OVERLOAD</b>  | kg                      | kg                     |

**CARTE BLANCHE (charge utile au panier)**

|  |                 |
|--|-----------------|
| Extension sortie à<br>Extension out  | <b>4 290 mm</b> |
| Chauffeur seul à vide<br>Underlift payload, driver only                                  | <b>1 700 kg</b> |
| Chauffeur seul, avec 1 000 kg sur le plateau<br>Driver only with 1 000 kg on platform    | <b>1 700 kg</b> |
| Avec 3 passagers, avec 1 000 kg sur le plateau<br>3 passengers with 1 000 kg on platform | <b>1 700 kg</b> |
|  | kg              |

Tous ces paramètres peuvent varier en fonction du poids réel, du châssis cabine et des options, ils sont donnés à titre indicatif et ne peuvent en aucun cas engager la société JIGE INTERNATIONAL.  
Ce plan est notre propriété. Il ne peut être utilisé ou communiqué sans notre accord.

All the mesures, weights and parameters given in this data sheet can vary according to chassis cab conformation and are considered as an approaching information where JIGE INTERNATIONAL cannot be held responsible.  
This print contains confidential information and is our sole property and is not to be reproduced without our authorization.