



JIGE INTERNATIONAL – 25 rue du dépôt – 55800 REVIGNY SUR ORNAIN – FRANCE
Tél. : (33)0/3 29 75 10 10 – (33) 0/3 29 75 13 13

PROJET N°

10346

CLIENT

Adaptation d'un équipement
Equipment mounting
Sur véhicule / On Vehicle

SIMPLEX 3T5 BRAS MINIMATIC
IVECO 70C17D/P 4750

Longueur utile aux butoirs
Platform usable length at rubber defenses

4 950 mm

Longueur utile étage aux butoirs
Upper deck usable length at rubber defenses

mm

Largeur utile plateau
Platform usable width

2 100 mm

Largeur utile étage
Upper deck usable width

mm

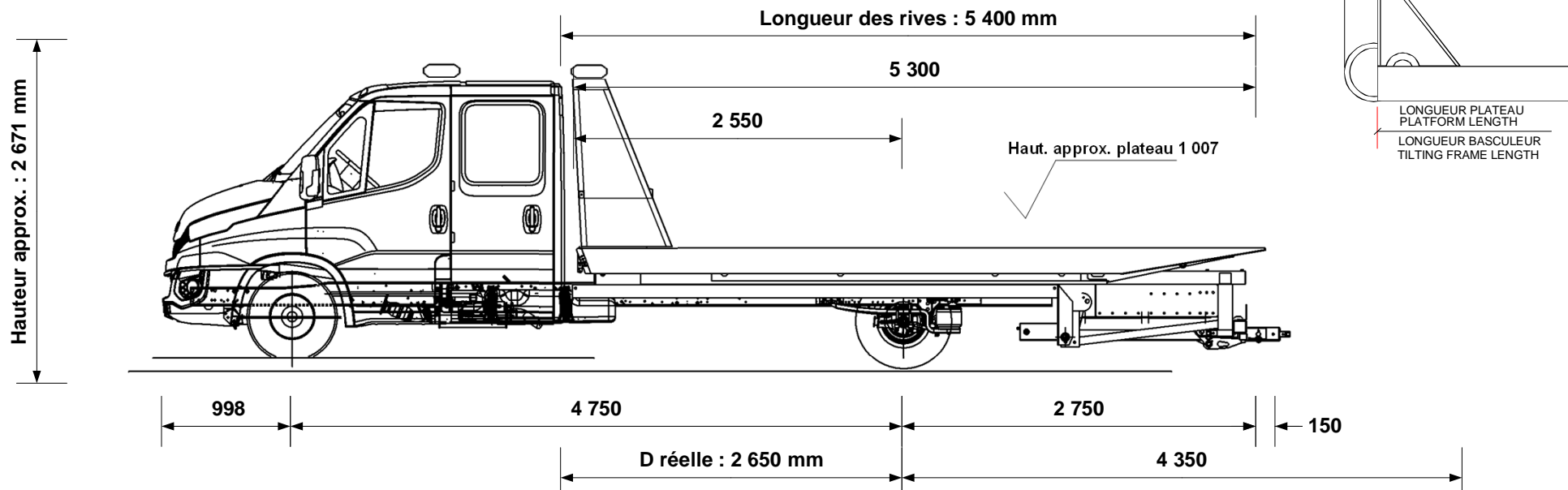

ATTENTION COMPTE TENU DE LA MASSE A VIDE DE VOTRE
DEPANNUEUSE LE VEHICULE SERA EN 6 PLACES ASSISES DANS LA
CONFIGURATION 1000KG /N PASSAGERS POUR AVOIR LA CAPACITE
DE 350KG REGLEMENTAIRE AU PANIER (CARTE BLANCHE)

Angle de chargement avec Right
Angle
Angle de chargement (degré)
Loading angle (degree)

7.2 °
11.7 °

P.T.C / G.V.W. **7 000 kg**

Poids châssis cabine **2 750 kg**

Chassis cab weight

Nombre de passagers **7**

Number passengers

Largeur hors tout **2 200 mm**

Overall width

Longueur hors tout **8 648 mm**

Overall length

Charge utile **1 854 kg**

Payload

Poids équipement **2 396 kg**

Equipment weight

Répartition des poids Weight distribution	ESSIEU AV FRONT AXLE	ESSIEU AR REAR AXLE
Charge maxi admissible Maxi load permitted	2 500 kg	5 350 kg
Poids camion avec équipement (PCE) Truck and equipment weight (TEW)	1 824 kg	3 322 kg
PCE + Charge utile + Chauffeur TEW + Payload + Driver	1 784 kg	5 216 kg
PCE + Charge utile + Passagers TEW + Payload + Passengers	2 141 kg	4 859 kg
SURCHARGE OVERLOAD	kg	kg

CARTE BLANCHE (charge utile au panier)

Extension sortie à **4 350 mm**

Extension out

Chauffeur seul à vide **1 052 kg**

Underlift payload, driver only

Chauffeur seul, avec 1 000 kg sur le plateau **500 kg**

Driver only with 1 000 kg on platform

Avec 7 passagers, avec 1 000 kg sur le plateau **329 kg**

7 passengers with 1 000 kg on platform

kg

Tous ces paramètres peuvent varier en fonction du poids réel, du châssis cabine et des options, ils sont donnés à titre indicatif et ne peuvent en aucun cas engager la société JIGE INTERNATIONAL.
Ce plan est notre propriété. Il ne peut être utilisé ou communiqué sans notre accord.

All the mesures, weights and parameters given in this data sheet can vary according to chassis cab conformation and are considered as an approaching information where JIGE INTERNATIONAL cannot be held responsible.
This print contains confidential information and is our sole property and is not to be reproduced without our authorization.