



JIGE INTERNATIONAL – 25 rue du dépôt – 55800 REVIGNY SUR ORNAIN – FRANCE
Tél. : (33)0/3 29 75 10 10 – (33) 0/3 29 75 13 13

PROJET N° 10252
CLIENT
Adaptation d'un équipement
Equipment mounting
Sur véhicule / On Vehicle

SOLOMATIC 6T5 SOLOMATIC STANDARMATIC 3T
RENAULT D19 WIDE P4X2 280E6 CP 5000

Longueur utile aux butoirs
Platform usable length at rubber defenses

5 550 mm

Longueur utile étage aux butoirs
Upper deck usable length at rubber defenses

mm

Largeur utile plateau
Platform usable width

2 400 mm

Largeur utile étage
Upper deck usable width

mm

Haut. Approx : 3490

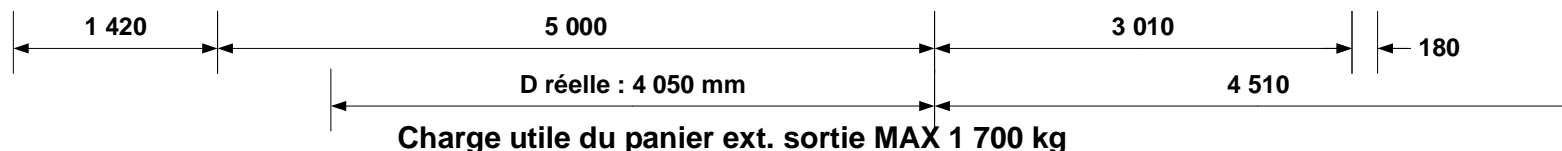
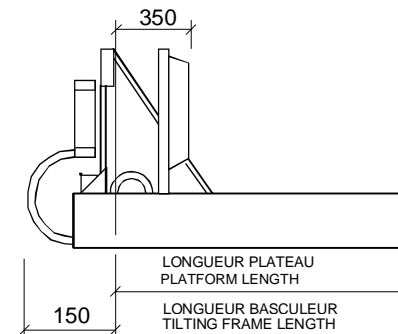
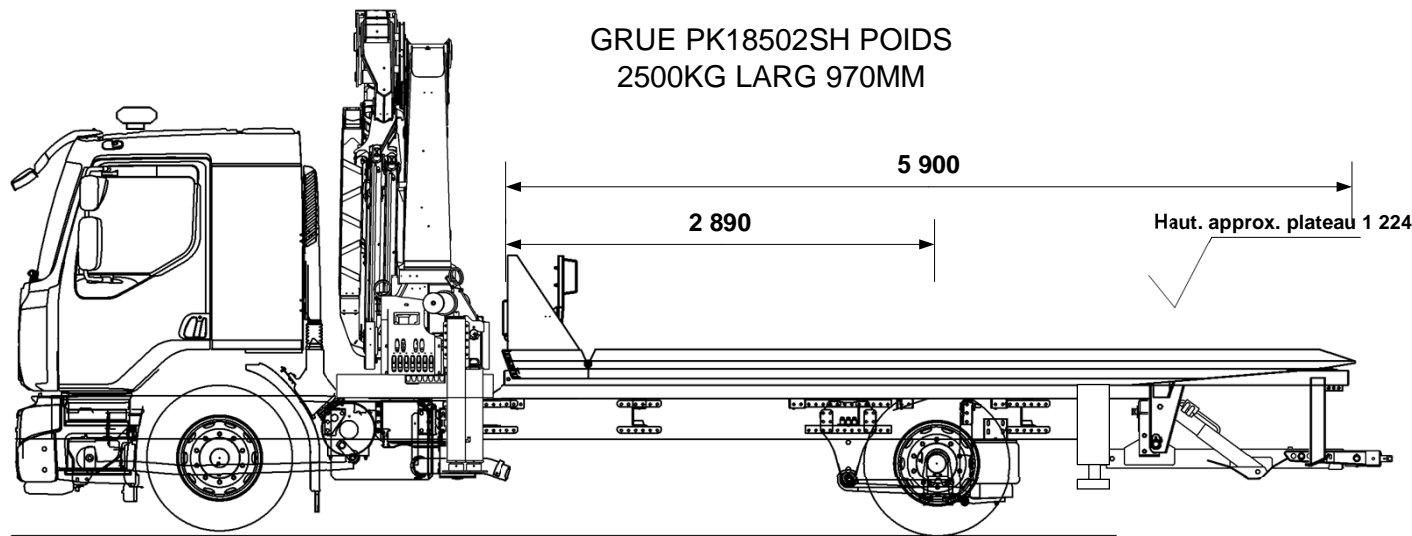

P.T.C / G.V.W.	19 000 kg
Poids châssis cabine Chassis cab weight	6 277 kg
Nombre de passagers Number passengers	6
Largeur hors tout Overall width	2 500 mm
Longueur hors tout Overall length	9 510 mm
Charge utile Payload	5 145 kg
Poids équipement Equipment weight	7 578 kg

Répartition des poids Weight distribution	ESSIEU AV FRONT AXLE	ESSIEU AR REAR AXLE
Charge maxi admissible Maxi load permitted	8 000 kg	13 000 kg
Poids camion avec équipement (PCE) Truck and equipment weight (TEW)	6 370 kg	7 485 kg
PCE + Charge utile + Chauffeur TEW + Payload + Driver	6 308 kg	12 692 kg
PCE + Charge utile + Passagers TEW + Payload + Passengers	6 693 kg	12 307 kg
SURCHARGE OVERLOAD	kg	kg

Angle de chargement (degré)
Loading angle (degree)

De 5.0 ° à 7.0 °

CARTE BLANCHE (charge utile au panier)

Extension sortie à Extension out	4 510 mm
Chauffeur seul à vide Underlift payload, driver only	1 700 kg
Chauffeur seul, avec 1 000 kg sur le plateau Driver only with 1 000 kg on platform	1 700 kg
Avec 6 passagers, avec 1 000 kg sur le plateau 6 passengers with 1 000 kg on platform	1 700 kg
	kg

Tous ces paramètres peuvent varier en fonction du poids réel, du châssis cabine et des options, ils sont donnés à titre indicatif et ne peuvent en aucun cas engager la société JIGE INTERNATIONAL.
Ce plan est notre propriété. Il ne peut être utilisé ou communiqué sans notre accord.

All the mesures, weights and parameters given in this data sheet can vary according to chassis cab conformation and are considered as an approaching information where JIGE INTERNATIONAL cannot be held responsible.
This print contains confidential information and is our sole property and is not to be reproduced without our authorization.