



JIGE INTERNATIONAL – 25 rue du dépôt – 55800 REVIGNY SUR ORNAIN – FRANCE
Tél. : (33)0/3 29 75 10 10 – (33) 0/3 29 75 13 13

PROJET N°

10146

CLIENT

Adaptation d'un équipement
Equipment mounting
Sur véhicule / On Vehicle

SIMPLEX 8T SOLOMATIC NEW ECOMATIC 6T

RENAULT D26 WIDE P6X2 320E6 CC 4500

Longueur utile aux butoirs
Platform usable length at rubber defenses

6 250 mm

Longueur utile étage aux butoirs
Upper deck usable length at rubber defenses

mm

Largeur utile plateau
Platform usable width

2 400 mm

Largeur utile étage
Upper deck usable width

mm

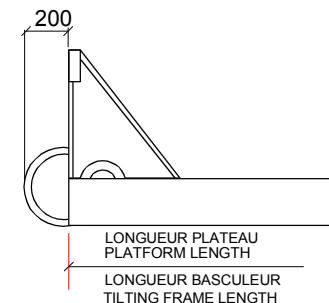

Hauteur approx. : 3 523 mm

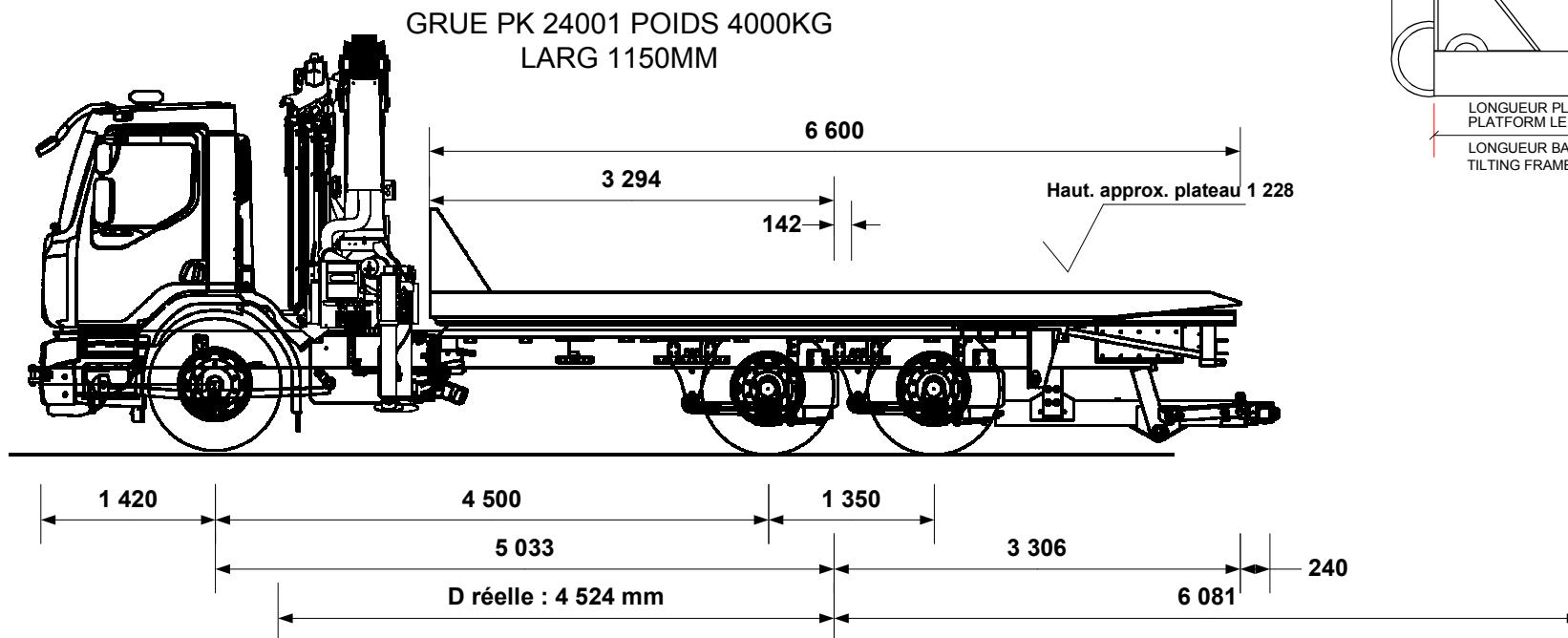

P.T.C / G.V.W.	26 000 kg
Poids châssis cabine Chassis cab weight	7 294 kg
Nombre de passagers Number passengers	2
Largeur hors tout Overall width	2 500 mm
Longueur hors tout Overall length	9 999 mm
Charge utile Payload	7 422 kg
Poids équipement Equipment weight	11 284 kg

Répartition des poids Weight distribution	ESSIEU AV FRONT AXLE	ESSIEU AR REAR AXLE
Charge maxi admissible Maxi load permitted	9 000 kg	19 000 kg
Poids camion avec équipement (PCE) Truck and equipment weight (TEW)	7 484 kg	11 094 kg
PCE + Charge utile + Chauffeur TEW + Payload + Driver	7 295 kg	18 705 kg
PCE + Charge utile + Passagers TEW + Payload + Passengers	7 372 kg	18 628 kg
SURCHARGE OVERLOAD	kg	kg

Angle de chargement (degré)
Loading angle (degree)

De 5.0 ° à 7.0 °

CARTE BLANCHE (charge utile au panier)

Extension sortie à Extension out	6 081 mm
Chauffeur seul à vide Underlift payload, driver only	3 580 kg
Chauffeur seul, avec 1 000 kg sur le plateau Driver only with 1 000 kg on platform	3 109 kg
Avec 2 passagers, avec 1 000 kg sur le plateau 2 passengers with 1 000 kg on platform	3 109 kg
	kg

Tous ces paramètres peuvent varier en fonction du poids réel, du châssis cabine et des options, ils sont donnés à titre indicatif et ne peuvent en aucun cas engager la société JIGE INTERNATIONAL.
Ce plan est notre propriété. Il ne peut être utilisé ou communiqué sans notre accord.

All the mesures, weights and parameters given in this data sheet can vary according to chassis cab conformation and are considered as an approaching information where JIGE INTERNATIONAL cannot be held responsible.
This print contains confidential information and is our sole property and is not to be reproduced without our authorization.