



JIGE INTERNATIONAL – 25 rue du dépôt – 55800 REVIGNY SUR ORNAIN – FRANCE  
Tél. : (33)0/3 29 75 10 10 – (33) 0/3 29 75 13 13

PROJET N° 9007  
CLIENT DEMO  
Adaptation d'un équipement  
*Equipment mounting*  
Sur véhicule / *On Vehicle*

9007  
DEMO  
ROLLMATIC 35 BRAS MINIMATIC  
RENAULT MI150.08 3850

23 septembre 2011

Longueur utile aux butoirs  
*Platform usable length at rubber defenses*

**5 450 mm**

Longueur utile étage aux butoirs  
*Upper deck usable length at rubber defenses*

mm

Largeur utile plateau  
*Platform usable width*

**2 270 mm**

Largeur utile étage  
*Upper deck usable width*

mm

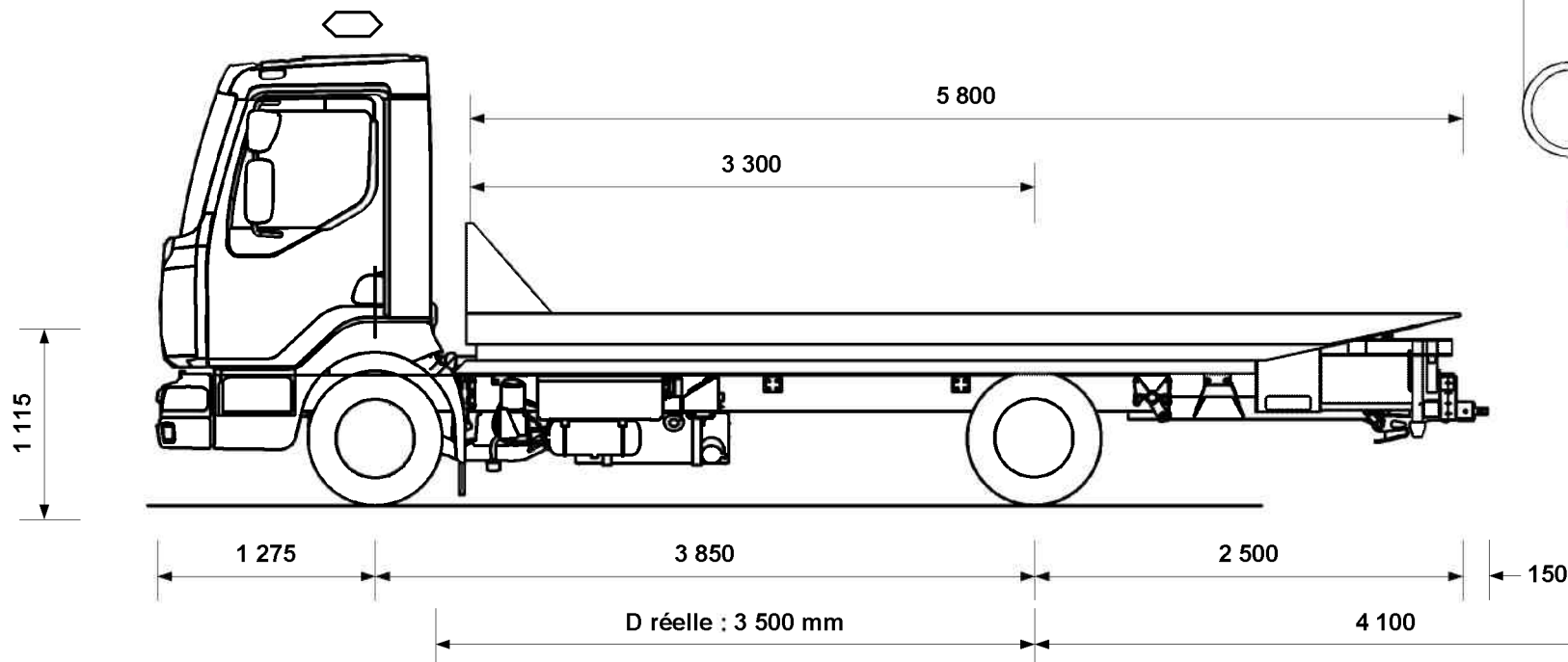
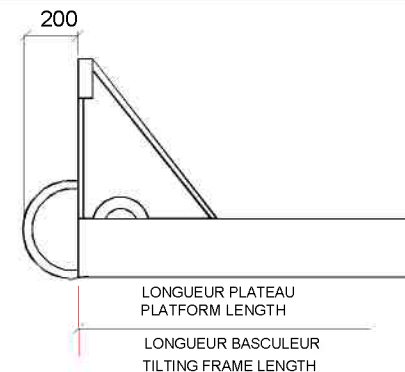

Angle de chargement avec Right Angle

**9.14 °**

P.T.C / G.V.W.

**7 500 kg**

Poids châssis cabine  
*Chassis cab weight*

**3 109 kg**

Nombre de passagers  
*Number passengers*

**2**

Largeur hors tout  
*Overall width*

**2 300 mm**

Longueur hors tout  
*Overall length*

**7 775 mm**

Charge utile  
*Payload*

**2 623 kg**

Poids équipement  
*Equipment weight*

**1 768 kg**

Répartition des poids <i>Weight distribution</i>	ESSIEU AV <i>FRONT AXLE</i>	ESSIEU AR <i>REAR AXLE</i>
Charge maxi admissible <i>Maxi load permitted</i>	<b>3 200 kg</b>	<b>5 200 kg</b>
Poids camion avec équipement (PCE) <i>Truck and equipment weight (TEW)</i>	<b>2 149 kg</b>	<b>2 728 kg</b>
PCE + Charge utile + Chauffeur <i>TEW + Payload + Driver</i>	<b>2 373 kg</b>	<b>5 127 kg</b>
PCE + Charge utile + Passagers <i>TEW + Payload + Passengers</i>	<b>2 444 kg</b>	<b>5 056 kg</b>
<b>SURCHARGE OVERLOAD</b>	<b>kg</b>	<b>kg</b>

Angle de chargement (degré)  
*Loading angle (degree)*

**13.64 °**

Charge utile du panier, extension sortie (A)  
*N passengers et 1000kg sur plateau  
Underlift payload, extension out  
N passengers and 100kg on platform*

**631 kg**

Avec **1 000 kg** Sur le plateau  
*With On the platform*

Avec **0 kg** Sur étage  
*With On the upper deck*

Pour A, la masse restante sur l'(es) essieu(x) avant est de  
*For A value, the remaining weight on front axle is*

**1 627 kg**

Tous ces paramètres peuvent varier en fonction du poids réel, du châssis cabine et des options, ils sont donnés à titre indicatif et ne peuvent en aucun cas engager la société JIGE INTERNATIONAL.  
Ce plan est notre propriété. Il ne peut être utilisé ou communiqué sans notre accord.

All the mesures, weights and parameters given in this data sheet can vary according to chassis cab conformation and are considered as an approaching information where JIGE INTERNATIONAL cannot be held responsible.  
This print contains confidential information and is our sole property and is not to be reproduced without our authorization.