



**JIGE INTERNATIONAL - Rue du Dépôt - 55800 REVIGNY SUR ORNAIN - FRANCE**  
 Tél. : (33) 0/3 29 75 10 10 - (33) 0/3 29 75 13 13

**PROJET N°**

**CLIENT :**

**Adaptation d'un équipement  
 Equipment mounting  
 Sur véhicule / on vehicle**

**SIMPLEX 10T**

**SCANIA P114GB8X4NB 5100**

Longueur utile aux butoirs  
 Platform usable length at  
 rubber defenses

**6760** m/m

Longueur utile étage aux butoirs  
 Upper deck usable length at  
 rubber defenses

m/m

Largeur utile plateau  
 Platform usable width

**2400** m/m

Largeur utile étage  
 Upper deck usable width

m/m

**GRUE PK 56002 D  
 STAB XR3  
 POIDS 6410 KG  
 ENVIRON**

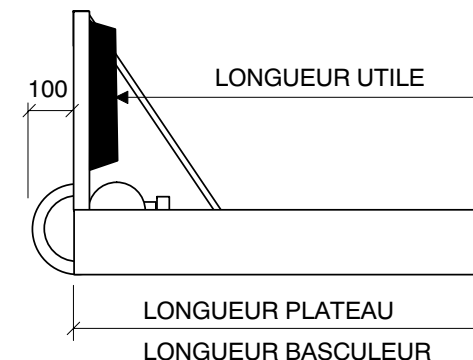
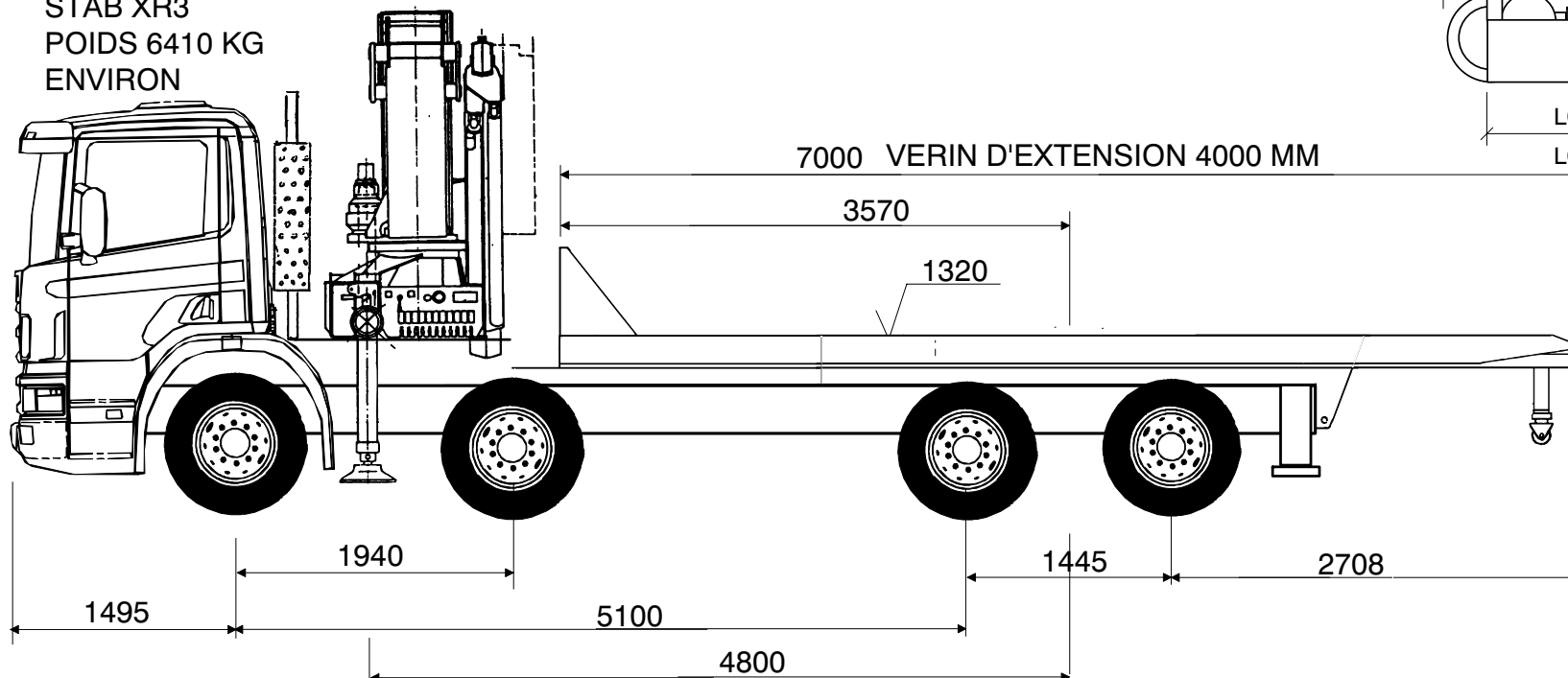

P.T.C / G.V.W

**32000** Kg

Poids châssis cabine  
 Chassis cab weight

**10645** Kg

Nombre de passagers  
 Number passengers

**3**

Largeur hors tout  
 Overall width

**2500** m/m

Longueur hors tout  
 Overall length

**10700** m/m

Charge utile  
 Payload

**8803** Kg

Répartition de poids  
 Weight distribution

Charge maxi admissible  
 Maxi load permitted

ESSIEU AV  
 FRONT AXLE

**16000**

ESSIEU AR  
 REAR AXLE

**21000** Kg

Poids camion avec équipement (PCE)  
 Truck and equipment weight (TEW)

**13836**

**9361** Kg

PCE + charge utile + chauffeur  
 TEW + payload + driver

**13835**

**18165** Kg

PCE + charge utile + passagers  
 TEW + payload + passengers

**14017**

**17983** Kg

SURCHARGE / OVERLOAD

**Kg**

Angle de chargement (degré)  
 Loading angle (degree)

**11,71**

Charge utile du panier, extension sortie  
 Underlift payload, extension out

**Kg**

Avec  
 With

**Kg**

Sur le plateau  
 On the platform

Et  
 And

**Kg**

Sur étage  
 On the upper deck

Masse restante essieu AV pour  
 Front axle remain weight for

**Kg** Dans panier  
 In underlift

**Kg**

Poids équipement  
 Equipment weight

**12552** Kg

Tous ces paramètres peuvent varier en fonction du poids réel du châssis cabine et des options, ils sont donnés à titre indicatif et ne peuvent en aucun cas engager la Société JIGE INTERNATIONAL. Ce plan est notre propriété. Il ne peut être utilisé ou communiqué sans notre accord.

All the measures, weights and parameters given in this data sheet can vary according to chassis cab and options and are considered as an approaching information where JIGE INTERNATIONAL cannot be held responsible. This print contains confidential information & is our sole property and is not to be reproduced without our expressed permission.