



JIGE INTERNATIONAL – 25 rue du dépôt – 55800 REVIGNY SUR ORNAIN – FRANCE
Tél. : (33)0/3 29 75 10 10 – (33) 0/3 29 75 13 13

PROJET N°
CLIENT
Adaptation d'un équipement
Equipment mounting
Sur véhicule / On Vehicle

2885GU6
JIGE DEMO
MID CITY VI ACM
ACMAT ALTV 4WD 3200

16 mars 2011

**TOUS CES CALCULS SONT DONNES AVEC OPTIONS ET ACCESSOIRES
NECESSAIRES A L'OBTENTION DE LA CARTE BLANCHE.**

Le design de la carrosserie n'est pas contractuel et varie suivant l'option de carrosserie et le type de châssis fourni.
Body design is not contractuel and can vary depending from body chosen options and type of supplied chassis cab.

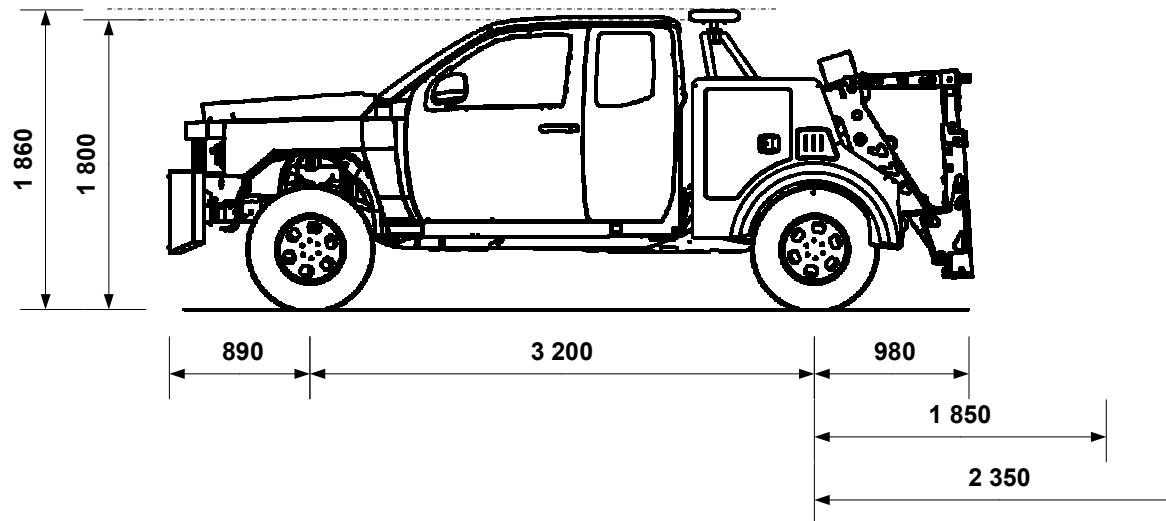

P.T.C / G.V.W.	3 500 kg
Poids châssis cabine Chassis cab weight	2 020 kg
Nombre de passagers Number passengers	2
Largeur hors tout Overall width	1 880 mm
Longueur hors tout Overall length	5 070 mm
Poids équipement Equipment weight	1 036 kg

Répartition des poids Weight distribution	ESSIEU AV FRONT AXLE	ESSIEU AR REAR AXLE
Charge maxi admissible Maxi load permitted	1 550 kg	2 420 kg
Poids camion avec équipement (PCE) Truck and equipment weight (TEW)	1 458 kg	1 598 kg

Charge utile à l'axe du panier, extension sortie avec équipement charriot fourriere et gojak (A)	434 kg
Charge utile à l'axe du panier, extension rentrée avec équipement charriot fourriere et gojak (B)	477 kg

Charge utile à l'axe du panier, extension sortie avec équipement CARTE BLANCHE (A)	474 kg
Charge utile à l'axe du panier, extension rentrée avec équipement CARTE BLANCHE (B)	521 kg

Pour A, la masse restante sur l'(es) essieu(x) avant est de For A value the remaining weight on front axle is	1 260 kg
Pour B, la masse restante sur l'(es) essieu(x) avant est de For B value the remaining weight on front axle is	1 307 kg

Tous ces paramètres peuvent varier en fonction du poids réel, du châssis cabine et des options, ils sont donnés à titre indicatif et ne peuvent en aucun cas engager la société JIGE INTERNATIONAL.
Ce plan est notre propriété. Il ne peut être utilisé ou communiqué sans notre accord.

All the mesures, weights and parameters given in this data sheet can vary according to chassis cab conformation and are considered as an approaching information where JIGE INTERNATIONAL cannot be held responsible.
This print contains confidential information and is our sole property and is not to be reproduced without our authorization.