



**JIGE INTERNATIONAL** - Rue du Dépôt - 55800 REVIGNY SUR ORNAIN - FRANCE  
Tél. : (33) 0/3 29 75 10 10 - (33) 0/3 29 75 13 13



**PROJET N° 7643**

**CLIENT :**  
Adaptation d'un équipement  
Equipment mounting  
Sur véhicule / on vehicle

**SIMPLEX 8T ECOMATIC 6T**  
**RENAULT P450 26J6X2 5800**

Longueur utile aux butoirs  
Platform usable length at  
rubber defenses

**7350 m/m**

Longueur utile étage aux butoirs  
Upper deck usable length at  
rubber defenses

m/m

Largeur utile plateau  
Platform usable width

**2400 m/m**

Largeur utile étage  
Upper deck usable width

m/m

**GRUE PK27002C**  
**POIDS DE LA GRUE, HUILE ET FIXATIONS**  
**3800 KG + 200 KG**

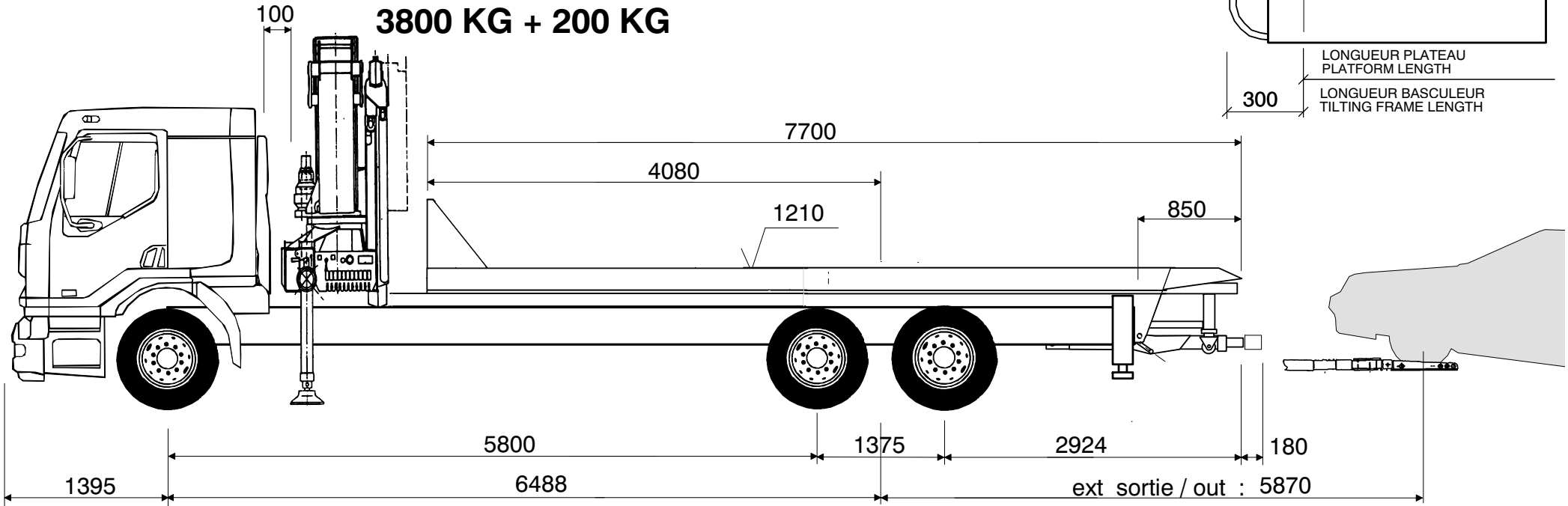

P.T.C / G.V.W

**26000Kg**

Poids châssis cabine  
Chassis cab weight

**8630 Kg**

Nombre de passagers  
Number passengers

**2**

Largeur hors tout  
Overall width

**2500 m/m**

Longueur hors tout  
Overall length

**11675m/m**

Charge utile  
Payload

**6062 Kg**

Répartition de poids  
Weight distribution

Charge maxi admissible  
Maxi load permitted

ESSIEU AV  
FRONT AXLE

**8000**

ESSIEU AR  
REAR AXLE

**21000 Kg**

Poids camion avec équipement (PCE)  
Truck and equipment weight (TEW)

**7523**

**12415 Kg**

PCE + charge utile + chauffeur  
TEW + payload + driver

**7661**

**18339 Kg**

PCE + charge utile + passagers  
TEW + payload + passengers

**7740**

**18260 Kg**

SURCHARGE / OVERLOAD

**Kg**

Angle de chargement (degré)  
Loading angle (degree)

**14,45**

Charge utile du panier, extension sortie  
Underlift payload, extension out

(A) **5223 Kg**

**Capacité ext. sortie maxi: 5000**

Avec **1000 Kg** Sur le plateau  
With On the platform

Et **Kg** Sur étage  
And On the upper deck

Pour A, la masse restante sur l'(es) essieu(x) avant est de  
For A value the remaining weight on front axle is

**2974 Kg**

Poids équipement  
Equipment weight

**11308Kg**

Tous ces paramètres peuvent varier en fonction du poids réel du châssis cabine et des options, ils sont donnés à titre indicatif et ne peuvent en aucun cas engager la Société JIGE INTERNATIONAL. Ce plan est notre propriété. Il ne peut être utilisé ou communiqué sans notre accord.

All the measures, weights and parameters given in this data sheet can vary according to chassis cab conformations and are considered as an approaching information where JIGE INTERNATIONAL cannot be held responsible. This print contains confidential information and is our sole property and is not to be reproduced without our authorisation.